

URED OVLAŠTENOG ARHITEKTA

21000 SPLIT

Ul. Matoševa 11

tel/fax 021-387-243

Vlasta Marčić dipl. ing. arh.

OIB 63343994490



Građevina :

SVJETIONIK VNETAK - Unije

Faza projekta:

GLAVNI PROJEKT - sanacija

Sadržaj:

Mapa 1/3
ARHITEKTONSKI PROJEKT

Lokacija :

Kat. čest. br. 16107 K.o. Unije

Investitor :

PLOVPUT d.o.o. Obala Lazareta 1, 21000 Split
OIB: 14480721492

Projektant arhitektonskog projekta:

Vlasta Marčić dipl.ing.arh. A 2808

Glavni projektant :

Vlasta Marčić dipl.ing.arh.

Oznaka projekta: **Z.O.P. 01-22, T.D. 01-22**

Mjesto, datum: **Split, siječanj 2022.**

POPIS PROJEKTANATA I SURADNIKA

Zajednička oznaka projekta Z.O.P 01-22

Glavni projektant:

Vlasta Marčić, dipl.ing.arh.

Suradnik:

Nikomir Gabelić, dipl.ing.arh.

POPIS MAPA GLAVNOG PROJEKTA

Zajednička oznaka projekta Z.O.P. 01-22

Građevina: **SVJETIONIK VNETAK - Unije**
Lokacija: **Kat. čest. br. 16107 K.o. Unije**
Investitor : **PLOVPUT d.o.o. Obala Lazareta 1, Split - OIB: 14480721492**
Faza projekta: **GLAVNI PROJEKT - sanacija**

MAPA 1 Arhitektonski projekt T.D. 01-22
Ured ovlaštenog arhitekta
Vlasta Marčić dipl.ing.arh. A 2808

MAPA 2 Elektrotehnički projekt TD-E-013/22
GILAN d.o.o. Split
Josip Giljanović dipl.ing.el. E 651

MAPA 3 Strojarski projekt – Projekt vodovoda i kanalizacije TD-VK-1057/22
WIN PROJEKT d.o.o. Split
Milan Bjedov dipl.ing.stroj. S 1237

SADRŽAJ

1. OPĆI PODACI I ISPRAVE

- Rješenje o osnivanju Ureda za samostalno obavljanje poslova projektiranja i stručnog nadzora građenja ovlaštenog arhitekta
- Rješenje Ministarstva kulture Republike Hrvatske o dopuštenju obavljanja poslova na očuvanju kulturnih dobara
- Rješenje o imenovanju glavnog projektanta
- Izjava glavnog projektanta o usklađenosti glavnog projekta sa prostorno-planskom dokumentacijom i odredbama posebnih zakona i drugih propisa
- Izjava o cjelovitosti i međusobnoj usklađenosti glavnog projekta
- Izjava o primjeni tehničkih rješenja za primjenu pravila zaštite od požara
- Izjava o primjeni tehničkih rješenja za primjenu mjera zaštite na radu

2. STRUČNI DIO

2.1 TEKSTUALNI PRILOZI

- Uvjerenje da su građevine evidentirane u katastru prije 15. veljače 1968. godine
- Obavijest o utvrđenim posebnim uvjetima i uvjetima priključenja
- Tehnički opis
- Iskaz površina
- Slojevi na konstrukcijama
- Program kontrole i osiguranja kvalitete

2.2 GRAFIČKI PRILOZI

2.2 GRAFIČKI PRILOZI

- Izvod iz katastarskog plana

POSTOJEĆE STANJE

Zgrada svjetionika

1	Tlocrt prizemlja	mj	1:50
2	Tlocrt potkrovlja	mj	1:50
3	Tlocrt krova	mj	1:50
4	Presjek A-A	mj	1:50
5	Zapadno i sjeverno pročelje	mj	1:100
6	Istočno i južno pročelje	mj	1:100

Pomoćna zgrada 1

1	Tlocrt prizemlja i krova	mj	1:50
2	Presjek A-A i pročelja	mj	1:75

Pomoćna zgrada 2

1	Tlocrt prizemlja i krova	mj	1:50
2	Presjek A-A i pročelja	mj	1:75

Pomoćna zgrada 3

1 Tlocrt prizemlja i krova	mj	1:50
2 Presjek A-A i pročelja	mj	1:75

SANACIJA

• Situacija	mj	1:200
-------------	----	-------

Zgrada svjetionika

1 Tlocrt prizemlja	mj	1:50
2 Tlocrt potkrovlja	mj	1:50
3 Tlocrt krova	mj	1:50
4 Presjek A-A	mj	1:50
5 Zapadno i sjeverno pročelje	mj	1:100
6 Istočno i južno pročelje	mj	1:100

Pomoćna zgrada 1

1 Tlocrt prizemlja i krova	mj	1:50
2 Presjek A-A i pročelja	mj	1:75

Pomoćna zgrada 2

1 Tlocrt prizemlja i krova	mj	1:50
2 Presjek A-A i pročelja	mj	1:75

Pomoćna zgrada 3

1 Tlocrt prizemlja i krova	mj	1:50
2 Presjek A-A i pročelja	mj	1:75

Građevina: SVJETIONIK VNETAK - Unije
Lokacija: Kat. čest. br. 16107 K.o. Unije
Investitor: PLOVPUT d.o.o. Obala Lazareta 1, Split - OIB: 14480721492
Faza projekta: GLAVNI PROJEKT - sanacija
Sadržaj: ARHITEKTONSKI PROJEKT, Mapa 1/3

Z.O.P. 01-22, T.D. 01-22

1. OPĆI PODACI I ISPRAVE



REPUBLIKA HRVATSKA

HRVATSKA KOMORA ARHITEKATA
I INŽENJERA U GRADITELJSTVU

Klasa: UP/I-311-01/04-01/418
Urbroj: 314-01-06-2
Zagreb, 30. kolovoza 2006. godine

Na temelju članka 24. Zakona o Hrvatskoj komori arhitekata i inženjera u graditeljstvu (Narodne novine, broj 47/98), a u svezi s člancima 50. i 52. Zakona o gradnji (Narodne novine, broj 175/03 i 100/4), rješavajući po zahtjevu koji je podnijela VLASTA MARČIĆ, dipl.ing.arh., SPLIT, UL. DOMOVINSKOG RATA 24, za upis u Upisnik ureda za samostalno obavljanje poslova projektiranja i/ili stručnog nadzora građenja Hrvatske komore arhitekata i inženjera u graditeljstvu, predsjednik Komore donosi

RJEŠENJE

o osnivanju Ureda za samostalno obavljanje poslova
projektiranja i stručnog nadzora građenja
ovlaštenog arhitekta

1. U Upisnik ureda za samostalno obavljanje poslova projektiranja i/ili stručnog nadzora građenja Hrvatske komore arhitekata i inženjera u graditeljstvu, upisuje se Ured za samostalno obavljanje poslova projektiranja i stručnog nadzora građenja ovlaštenog arhitekta VLASTA MARČIĆ, dipl.ing.arh., SPLIT, pod rednim brojem **418**, s danom upisa **01.01.2003.** godine.
2. Ured za samostalno obavljanje poslova projektiranja i stručnog nadzora građenja ovlaštenog arhitekta VLASTA MARČIĆ, dipl.ing.arh., SPLIT, osniva se danom upisa u Upisnik ureda za samostalno obavljanje poslova projektiranja i/ili stručnog nadzora građenja Hrvatske komore arhitekata i inženjera u graditeljstvu, a s radom započinje **01.01.2003.** godine.
3. Poslovno sjedište Ureda za samostalno obavljanje poslova projektiranja i stručnog nadzora građenja ovlaštenog arhitekta VLASTA MARČIĆ, dipl.ing.arh., je na adresi SPLIT, A.G.MATOŠA 11.
4. Matični broj Ureda: **80091741**
5. Šifra djelatnosti Ureda je: **74.20.0 - Arhitektonske djelatnosti i inženjerstvo te s njima povezano tehničko savjetovanje.**
6. Skraćeni naziv Ureda je: **Ured ovlaštenog arhitekta**
7. Ovo Rješenje u potpunosti zamjenjuje postojeće Rješenje Klasa: UP/I-350-07/02-01/2808, Urbroj: 314-01-02-2 od 26. studenog 2002. godine i Klasa: UP/I-350-07/05-01/2808, Urbroj: 314-01-05-3 od 19. prosinca 2005. godine.

Obrazloženje

VLASTA MARČIĆ, dipl.ing.arh., podnijela je Hrvatskoj komori arhitekata i inženjera u graditeljstvu aktom od 20.11.2002. godine, Zahtjev za osnivanje Ureda za samostalno obavljanje poslova projektiranja i stručnog nadzora građenja ovlaštenog arhitekta.

Sukladno članku 50. Zakona o gradnji ("Narodne novine", br. 175/03 i 100/04), ovlašteni arhitekt i ovlašteni inženjer mogu obavljati poslove projektiranja i/ili stručnog nadzora građenja samostalno u vlastitom uredu, zajedničkom uredu, projektantskom društvu ili drugoj pravnoj osobi registriranoj za tu djelatnost. U istom članku Zakona propisano je i da "osoba registrirana za djelatnost projektiranja i/ili s (u daljnjem tekstu: osoba registrirana za djelatnost projektiranja i/ili stručnog nadzora). Osoba registrirana za djelatnost projektiranja i/ili stručnog nadzora dužna je u obavljanju tih poslova poštivati odredbe ovog Zakona i posebnih zakona, te osigurati da obavljanje poslova projektiranja i/ili stručnog nadzora bude u skladu s temeljnim načelima i pravilima koja trebaju poštivati ovlašteni arhitekti i ovlašteni inženjeri. Osoba registrirana za djelatnost projektiranja odgovorna je da projekt ili dio projekta kojeg je izradila odgovara propisanim zahtjevima.

U članku 52. Zakona o gradnji propisano je da ovlašteni arhitekt odnosno ovlašteni inženjer stječe pravo na samostalno obavljanje poslova projektiranja i/ili stručnog nadzora građenja upisom u Imenik ovlaštenih arhitekata odnosno Imenike ovlaštenih inženjera Hrvatske komore arhitekata i inženjera u graditeljstvu. Ured za samostalno obavljanje poslova projektiranja i/ili stručnog nadzora građenja, osniva se upisom u upisnik ureda za samostalno obavljanje poslova projektiranja i/ili stručnog nadzora građenja Komore.

Uvidom u službenu evidenciju Hrvatske komore arhitekata i inženjera u graditeljstvu utvrđeno je da je VLASTA MARČIĆ, dipl.ing.arh. upisana u Imenik ovlaštenih arhitekata Hrvatske komore arhitekata i inženjera u graditeljstvu pod rednim brojem 2808, s danom upisa 23.04.2002. godine, te je s tog osnova stekla pravo na samostalno obavljanje poslova projektiranja i stručnog nadzora građenja.

Ured za samostalno obavljanje poslova projektiranja i stručnog nadzora građenja ovlaštenog arhitekta, osnovan je upisom u Upisnik ureda za samostalno obavljanje poslova projektiranja i/ili stručnog nadzora građenja Hrvatske komore arhitekata i inženjera u graditeljstvu, s danom 01.01.2003. godine, pod rednim brojem **418**.

Uredu je Državni zavod za statistiku dodijelio Matični broj ureda, u skladu s Odlukom o sadržaju i načinu vođenja registra ovlaštenih organizacija.

Uredu je u skladu s Nacionalnom klasifikacijom djelatnosti dodjeljena pripadajuća šifra djelatnosti, za samostalnu djelatnost arhitekata i inženjera u graditeljstvu *74.20.0 – Arhitektonske djelatnosti i inženjerstvo te s njima povezano tehničko savjetovanje*.

Ured će poslovati pod skraćenim nazivom: *Ured ovlaštenog arhitekta*, te će se isti upisati u "arhitektonsku iskaznicu" i "pečat" koje izdaje Hrvatska komora arhitekata i inženjera u graditeljstvu.

U skladu s člankom 52. Zakona o gradnji, propisano je da ovlašteni arhitekt, odnosno ovlašteni inženjer koji samostalno obavlja poslove projektiranja i/ili stručnog nadzora građenja može obavljati te poslove pod uvjetom da nije u radnom odnosu. Ovlašteni arhitekt, odnosno ovlašteni inženjer može imati samo jedan ured.

Uvidom u dostavljenu dokumentaciju imenovane, razvidno je da nije u radnom odnosu i da Izjavom potvrđuje da će raditi samo u jednom Uredu.

Sukladno svemu prethodno iznesenom, riješeno je kao u izreci ovoga Rješenja.

Pouka o pravnom lijeku

Protiv ovog Rješenja žalba nije dopuštena, ali se može pokrenuti upravni spor podnošenjem tužbe Upravnom sudu Republike Hrvatske, u roku 30 dana od dana primitka ovog Rješenja.

PREDSJEDNIK KOMORE
D. Delač
DAMIR DELAČ, dipl.ing.geod.

Dostaviti:

1. VLASTA MARČIĆ, 21000 SPLIT, UL. DOMOVINSKOG RATA 24
2. Područna služba HZMO SPLIT, OBALA KNEZA BRANIMIRA 15
3. HZZO SPLIT, OBALA KNEZA BRANIMIRA 14
4. Područni ured Porezne uprave SPLIT, TRG F.TUĐMANA 4,P.P.383, 21001 SPLIT
5. U Zbirku isprava Komore
6. Pismohrana Komore
7. Povrat potvrde o izvršenoj dostavi uz točke 1. do 4.



REPUBLIKA HRVATSKA
MINISTARSTVO KULTURE

UPRAVA ZA ZAŠTITU KULTURNE BAŠTINE

Klasa: UP/I-612-08/17-03/0258

Urbroj: 532-04-01-01-01/6-17-7

Zagreb, 17. srpnja 2017.

Ministarstvo kulture rješavajući o zahtjevu Vlaste Marčić, dipl. ing. arh., Ured ovlaštene arhitektice iz Splita na temelju članka 100. stavka 1. i 3. Zakona o zaštiti i očuvanju kulturnih dobara ("Narodne novine", br. 69/99, 51/03, 157/03, 87/09, 88/10, 61/11, 25/12, 136/12, 157/13, 152/14, 98/15) i članka 11. stavka 1. Pravilnika o uvjetima za fizičke i pravne osobe radi dobivanja dopuštenja za obavljanje poslova na zaštiti i očuvanju kulturnih dobara ("Narodne novine", br. 74/03, 44/10), u postupku izdavanja dopuštenja za obavljanje poslova na zaštiti i očuvanju kulturnih dobara, na prijedlog Stručnog povjerenstva za utvrđivanje uvjeta za obavljanje poslova na zaštiti i očuvanju kulturnih dobara, donosi

RJEŠENJE

1. Dopušta se **Vlasti Marčić, dipl. ing. arh., Ured ovlaštene arhitektice iz Splita** obavljanje poslova zaštite i očuvanja kulturnih dobara iz **čl. 2. st. 1. toč. 1., 2. i 3.** Pravilnika o uvjetima za fizičke i pravne osobe radi dobivanja dopuštenja za obavljanje poslova na zaštiti i očuvanju kulturnih dobara i to **istraživanje i proučavanje nepokretnog kulturnog dobra, dokumentiranje nepokretnog kulturnog dobra te izrada idejnog, glavnog i izvedbenog projekta za radove na nepokretnom kulturnom dobru.**

2. Utvrđuje se da Vlasta Marčić, dipl. ing. arh., Ured ovlaštene arhitektice iz Splita ispunjava sve uvjete propisane citiranim Pravilnikom za obavljanje poslova iz toč 1. izreke ovoga rješenja.

Ovlaštena arhitektica Vlasta Marčić, dipl. ing. arh. iz Splita dužna je o svakoj promjeni glede ispunjenja propisanih uvjeta za obavljanje poslova iz toč. 1. izreke ovoga rješenja, pisano obavijestiti Ministarstvo kulture u roku od 8 dana od nastale promjene.

3. Ovo dopuštenje daje se na vrijeme od pet godina.

4. Rješenjem Klasa: UP/I-612-08/06-03/0124, Urbroj: 532-04-01-2/4-07-3, od 9. listopada 2007., Vlasta Marčić, dipl. ing. arh., upisana je u Upisnik specijaliziranih pravnih i fizičkih osoba koje imaju dopuštenje za obavljanje poslova na zaštiti i očuvanju kulturnih dobara pod rednim brojem **754.**

Obrazloženje

Vlasta Marčić, dipl. ing. arh., Ured ovlaštene arhitektice iz Splita podnijela je Ministarstvu kulture zahtjev za izdavanje dopuštenja za obavljanje poslova zaštite i očuvanja kulturnih dobara prema Pravilniku o uvjetima za fizičke i pravne osobe radi dobivanja dopuštenja za obavljanje poslova na zaštiti i očuvanju kulturnih dobara.

Navedenom zahtjevu priložene su preslike diplome Arhitektonskog fakulteta u Zagrebu od 17. lipnja 1985. i rješenja o osnivanju Ureda za samostalno obavljanje poslova projektiranja i stručnog nadzora građenja ovlaštenog arhitekta od 30. kolovoza 2006., popis kulturnih dobara i poslova na kojima je podnositeljica zahtjeva radila, opis tehničke opremljenosti te Izjava o poduzimanju potrebnih mjera iz članka 7. Pravilnika.

U provedenom postupku utvrđivanja uvjeta za obavljanje poslova zaštite i očuvanja kulturnih dobara, sukladno čl. 10. st. 1. navedenog Pravilnika, o radovima podnositeljice zahtjeva zatražena su stručna mišljenja nadležnih konzervatorskih tijela.

Stručno povjerenstvo je na temelju priložene dokumentacije i pozitivnih mišljenja Konzervatorskog odjela u Zadru od 21. lipnja 2017., Konzervatorskog odjela u Puli od 9. lipnja 2017., Konzervatorskog odjela u Rijeci od 12. lipnja 2017. i Konzervatorskog odjela u Splitu od 6. lipnja 2017., a sukladno čl. 10. st. 4. Pravilnika, utvrdilo da postoje propisani uvjeti za obavljanje poslova iz čl. 2. st. 1. toč. 1., 2. i 3. Pravilnika: istraživanje i proučavanje nepokretnog kulturnog dobra, dokumentiranje nepokretnog kulturnog dobra te izrada idejnog, glavnog i izvedbenog projekta za radove na nepokretnom kulturnom dobru.

Prema odredbi članka 12. uvodno cit. Pravilnika ovo se dopuštenje daje na vrijeme od pet godina, a podnositelj zahtjeva kojemu je ono izdano može šest mjeseci prije isteka važenja dopuštenja Ministarstvu kulture podnijeti zahtjev za njegovo produljenje.

Podnositelj zahtjeva kojem je izdano dopuštenje za obavljanje poslova na zaštiti i očuvanju kulturnih dobara, odnosno odgovorna osoba dužan je o svakoj promjeni glede ispunjenja Pravilnikom propisanih uvjeta, pisano obavijestiti Ministarstvo kulture u roku od 8 dana od nastale promjene, sukladno članku 13. stavku 1. Pravilnika.

Sukladno članku 100. stavku 3. Zakona o zaštiti i očuvanju kulturnih dobara i članku 11. stavku 3. Pravilnika po pravomoćnosti ovoga rješenja, izvršit će se upis podnositelja zahtjeva u Upisnik specijaliziranih pravnih i fizičkih osoba koje imaju dopuštenje za obavljanje poslova na zaštiti i očuvanju kulturnih dobara, u kojem će se evidentirati da je dobio dopuštenje za obavljanje poslova iz toč. 1. izreke ovoga rješenja.

Iz gore navedenog riješeno je kao u izreci.

Uputa o pravnom lijeku:

Protiv ovoga Rješenja može se izjaviti žalba Povjerenstvu za žalbe pri Ministarstvu kulture u roku od 15 dana od dana dostave Rješenja. Žalba se izjavljuje ovome tijelu neposredno ili šalje poštom preporučeno.

POMOĆNIK MINISTRICE



Davor Trupković dipl. ing. arh.

Dostavlja se:

1. Vlasta Marčić, d.i.a., Ured ovlaštene arhitektice, Matoševa 11, 21000 Split (s povratnicom)
2. Konzervatorski odjeli Ministarstva kulture, svi
3. Gradski zavod za zaštitu spomenika kulture i prirode u Zagrebu
4. Upisnik specijaliziranih fizičkih i pravnih osoba koje imaju dopuštenje za obavljanje poslova zaštite i očuvanja kulturnih dobara, ovdje
5. Pismohrana, ovdje

Građevina: SVJETIONIK VNETAK - Unije
Lokacija: Kat. čest. br. 16107 K.o. Unije
Investitor: PLOVPUT d.o.o. Obala Lazareta 1, Split - OIB: 14480721492
Faza projekta: GLAVNI PROJEKT - sanacija
Sadržaj: ARHITEKTONSKI PROJEKT, Mapa 1/3

Z.O.P. 01-22, T.D. 01-22

Temeljem članka 51. Zakona o gradnji (N.N. RH br. 153/13) donosi se slijedeće:

R J E Š E N J E

o imenovanju Glavnog projektanta

kojim se **VLASTA MARČIĆ**, dipl.ing.arh. ovlašteni arhitekt (redni broj 2808) imenuje za **Glavnog projektanta**.

za:

Građevina: **SVJETIONIK VNETAK - Unije**
Lokacija: **Kat. čest. br. 16107 K.o. Unije**
Investitor : **PLOVPUT d.o.o. Obala Lazareta 1, Split - OIB: 14480721492**
Faza projekta: **GLAVNI PROJEKT - sanacija**
Sadržaj: **ARHITEKTONSKI PROJEKT, Mapa 1/3**
Zajednička
oznaka projekta: **Z.O.P. 01-22**

Investitor:

Split, siječanj 2022.

Na temelju članka 51. Zakona o gradnji (N.N. RH br. 153/13) daje se

IZJAVA

glavnog projektanta o usklađenosti Idejnog projekta sa prostorno-planskom dokumentacijom i odredbama posebnih zakona i drugih propisa

Ime ovlaštenog inženjera : Vlasta Marčić, dipl.ing.arh.

Rješenje o upisu u imenik ovlaštenih inženjera Hrvatske komore arhitekata i inženjera u

graditeljstvu Klasa : UP/I-350-07/02-01/2808

Ur.br.: 314-01-02-1

Zagreb, 24.travnja 2002.

Redni broj 2808

Građevina: **SVJETIONIK VNETAK - Unije**

Lokacija: **Kat. čest. br. 16107 K.o. Unije**

Investitor : **PLOVPUT d.o.o. Obala Lazareta 1, Split - OIB: 14480721492**

Faza projekta: **GLAVNI PROJEKT - sanacija**

Sadržaj: **ARHITEKTONSKI PROJEKT, Mapa 1/3**

Oznaka projekta: **T.D. 01-22**

Izjavljujem da je ovaj projekt usklađen sa postojećim zakonima, propisima i tehničkim normativima te da je usklađen sa „Prostornim planom uređenja Grada Malog Lošinja“ Službene novine br. 25 - 14. kolovoz 2015.

Glavni projektant:

Vlasta Marčić dipl. ing. arh.

Split, siječanj 2022.

IZJAVA

Građevina: **SVJETIONIK VNETAK - Unije**
Lokacija: **Kat. čest. br. 16107 K.o. Unije**
Investitor : **PLOVPUT d.o.o. Obala Lazareta 1, Split - OIB: 14480721492**
Faza projekta: **GLAVNI PROJEKT - sanacija**
Sadržaj: **ARHITEKTONSKI PROJEKT, Mapa 1/3**
Oznaka projekta: **T.D. 01-22**

Temeljem članka 52. stavak 1. Zakona o gradnji (N.N. RH br. 153/13, 20/17, 39/19 i 125/19) potvrđujem da su glavni projekti:

- MAPA 1** Arhitektonski projekt T.D. 01-22
Ured ovlaštenog arhitekta
Vlasta Marčić dipl.ing.arh. A 2808
- MAPA 2** Elektrotehnički projekt TD-E-013/22
GILAN d.o.o. Split
Josip Giljanović dipl.ing.el. E 651
- MAPA 3** Strojarski projekt – Projekt vodovoda i kanalizacije TD-VK-1057/22
WIN PROJEKT d.o.o. Split
Milan Bjedov dipl.ing.stroj. S 1237

cjeloviti i međusobno usklađeni glede tehničkih svojstava bitnih za građevinu

Glavni projektant

Vlasta Marčić, dipl.ing.arh.

Split, siječanj 2022.

Građevina: SVJETIONIK VNETAK - Unije
Lokacija: Kat. čest. br. 16107 K.o. Unije
Investitor: PLOVPUT d.o.o. Obala Lazareta 1, Split - OIB: 14480721492
Faza projekta: GLAVNI PROJEKT - sanacija
Sadržaj: ARHITEKTONSKI PROJEKT, Mapa 1/3

Z.O.P. 01-22, T.D. 01-22

Slijedom odredbi Zakona o prostornom uređenju (NN 153/13, 65/17, 114/18, 39/19, 98/19) i Zakona o gradnji (NN 153/13, 20/17 i 39/19, 125/19) daje se

IZJAVA

o primjeni tehničkih rješenja za primjenu pravila zaštite od požara

Građevina: **SVJETIONIK VNETAK - Unije**
Lokacija: **Kat. čest. br. 16107 K.o. Unije**
Investitor : **PLOVPUT d.o.o. Obala Lazareta 1, Split - OIB: 14480721492**
Faza projekta: **GLAVNI PROJEKT - sanacija**
Sadržaj: **ARHITEKTONSKI PROJEKT, Mapa 1/3**
Oznaka projekta: **T.D. 01-22**

Izjavljujem da je predmetni glavni projekt usklađen s posebnim uvjetima, te da su zastupljena sva tehnička rješenja o primjeni propisa i pravila zaštite od požara, a kojim rješenjima se osigurava pravilno funkcioniranje građevine u tijeku građenja, uporabe i održavanja prema Zakonu o zaštiti od požara (NN 92/10).

Projektant:

Vlasta Marčić, dipl.ing.arh.

Split, siječanj 2022.

Građevina: SVJETIONIK VNETAK - Unije
Lokacija: Kat. čest. br. 16107 K.o. Unije
Investitor: PLOVPUT d.o.o. Obala Lazareta 1, Split - OIB: 14480721492
Faza projekta: GLAVNI PROJEKT - sanacija
Sadržaj: ARHITEKTONSKI PROJEKT, Mapa 1/3

Z.O.P. 01-22, T.D. 01-22

Slijedom odredbi Zakona o prostornom uređenju (NN 153/13, 65/17, 114/18, 39/19, 98/19) i Zakona o gradnji (NN 153/13, 20/17 i 39/19, 125/19) daje se

IZJAVA

o primjeni tehničkih rješenja za primjenu mjera zaštite na radu

Građevina: **SVJETIONIK VNETAK - Unije**
Lokacija: **Kat. čest. br. 16107 K.o. Unije**
Investitor : **PLOVPUT d.o.o. Obala Lazareta 1, Split - OIB: 14480721492**
Faza projekta: **GLAVNI PROJEKT - sanacija**
Sadržaj: **ARHITEKTONSKI PROJEKT, Mapa 1/3**
Oznaka projekta: **T.D. 01-22**

Izjavljujem da je predmetni glavni projekt usklađen s posebnim uvjetima, da su zastupljena sva tehnička rješenja o primjeni propisa i mjera zaštite na radu, a kojim se rješenjima osigurava pravilno funkcioniranje građevine u tijeku građenja, uporabe i održavanja prema Zakonu o zaštiti na radu (NN 71/14, 118/14, 154/14, 94/18, 96/18)

Projektant:

Vlasta Marčić, dipl.ing.arh.

Split, siječanj 2022.

Građevina: SVJETIONIK VNETAK - Unije
Lokacija: Kat. čest. br. 16107 K.o. Unije
Investitor: PLOVPUT d.o.o. Obala Lazareta 1, Split - OIB: 14480721492
Faza projekta: GLAVNI PROJEKT - sanacija
Sadržaj: ARHITEKTONSKI PROJEKT, Mapa 1/3

Z.O.P. 01-22, T.D. 01-22

2.1 TEKSTUALNI PRILOZI



REPUBLIKA HRVATSKA
DRŽAVNA GEODETSKA UPRAVA
PODRUČNI URED ZA KATASTAR RIJEKA
ODJEL ZA KATASTAR NEKRETNINA MALI LOŠINJ

KLASA: 935-08/21-02/191
URBROJ: 541-19-07/4-21-2
MALI LOŠINJ, 13.10.2021

Odjel za katastar nekretnina Mali Lošinj na temelju čl. 168. Zakona o državnoj izmjeri i katastru nekretnina (»Narodne novine«, br. 112/18) , čl. 159. Zakona o općem upravnom postupku (»Narodne novine«, br. 47/09), a na zahtjev PLOVPUT D.O.O., OIB: 14480721492, OBALA LAZARETA 1, 21000 SPLIT, HRVATSKA izdaje se:

U V J E R E N J E

Da su građevine evidentirane u katastarskom operatu K.o. UNIJE (Mbr.302511) na k.č.br. 16107 prije 15. veljače 1968. godine.

Tlocrtne površine evidentiranih građevina izračunate su iz digitalnog plana i iznose približno 81, 13 i 27 m².

Sastavni dio ovog uvjerenja su izvod iz katastarskog plana i prijepis posjedovnog lista.

Ovo se uvjerenje izdaje u svrhu **službenih potreba** te se u druge svrhe ne smije uporabiti.

Sukladno Zakonu o upravnim pristojbama (»Narodne novine«, br. 115/16) te Uredbi o tarifi upravnih pristojbi (»Narodne novine«, br. 92/21, 93/21 i 95/21), upravna pristojba po Tar. br. 1. i Tar. br. 4. ne naplaćuje se.

Izradio/la:
Ema Višak
viša stručna savjetnica za geodetske poslove
Priloga: 2

Službena osoba:
Ema Višak
viša stručna savjetnica za geodetske poslove



Naziv izdavalja dokumenta

Zajednički
informatički sustav

Naziv izdavalja certifikata

Fina RDC-TDU 2015, Financijska agencija, HR

Vrijeme izdavanja dokumenta

13.10.2021 14:12

Serijski broj certifikata

285832634245667514314570034643801156846

Algoritam potpisa

RSA

Kontrolni broj

Z1316425597fd6e0a

Skeniranjem QR koda navedenog na ovom elektroničkom zapisu možete provjeriti točnost podataka. Isto možete učiniti i na internet adresi <https://oss.uredjenazemlja.hr/public/preuzmiDokument> unosom kontrolnog broja. U oba slučaja sustav će prikazati izvornik ovog dokumenta. U slučaju da je ovaj dokument identičan prikazanom izvorniku u digitalnom obliku, Državna geodetska uprava potvrđuje točnost dokumenta i stanje podataka u trenutku izrade isprave.

Napomene

-



MALI LOŠINJ, 13.10.2021.

IZVOD IZ KATASTARSKOG PLANA

Ovaj izvod iz katastarskog plana je prilog uvjerenju: 935-08/2021-02/191

Mjerilo 1:1000

Izvorno mjerilo 1:2000

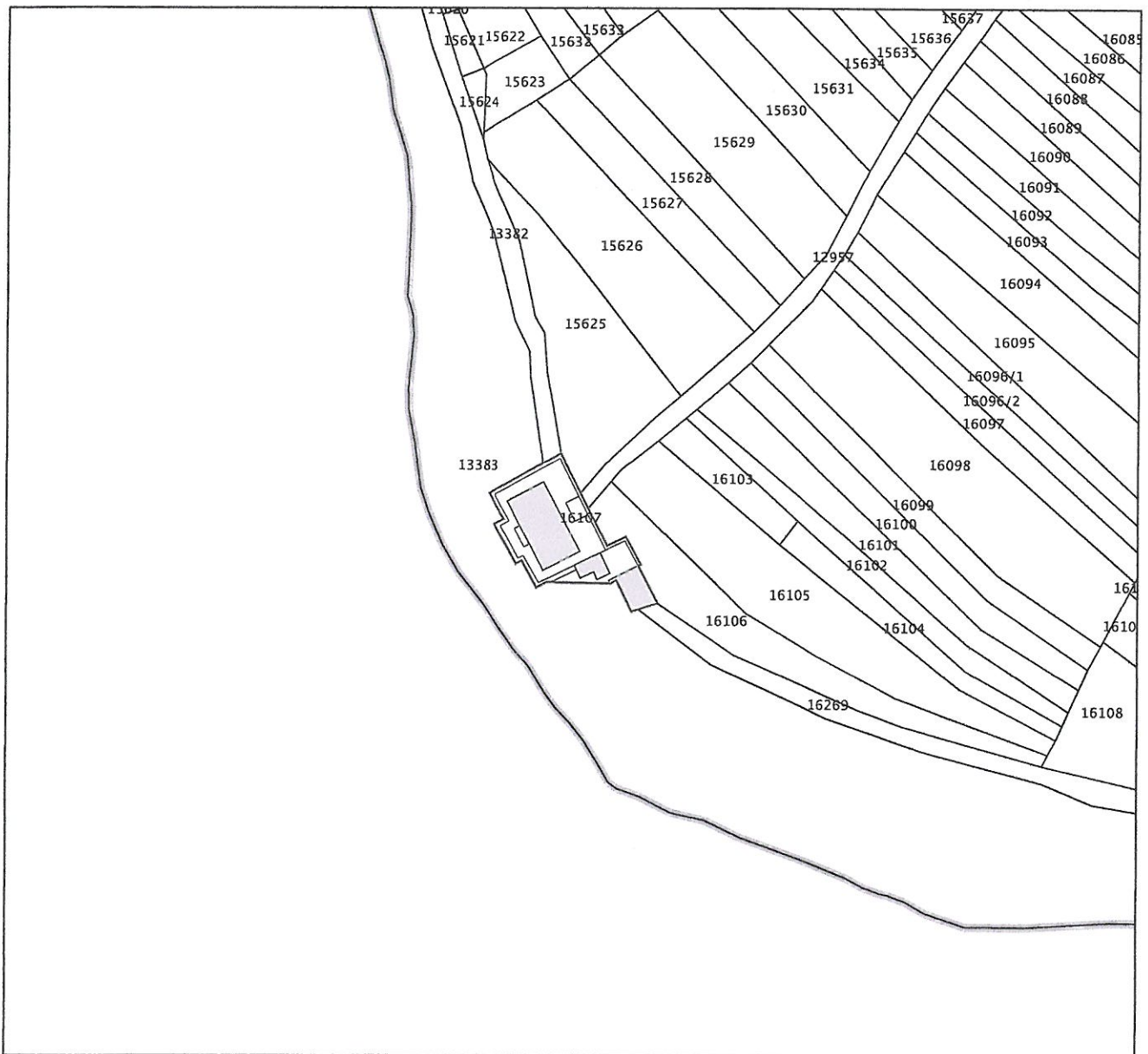

Službena osoba: Ema Višak
viša stručna savjetnica za geodetske poslove



REPUBLIKA HRVATSKA
DRŽAVNA GEODETSKA UPRAVA
PODRUČNI URED ZA KATASTAR RIJEKA
ODJEL ZA KATASTAR NEKRETNINA MALI LOŠINJ

KLASA: 935-08/21-02/194
URBROJ: 541-19-07/2-21-2
MALI LOŠINJ, 22.10.2021

Odjel za katastar nekretnina Mali Lošinj na temelju čl. 168. Zakona o državnoj izmjeri i katastru nekretnina (»Narodne novine«, br. 112/18) , čl. 159. Zakona o općem upravnom postupku (»Narodne novine«, br. 47/09), a na zahtjev PLOVPUT TRGOVAČKO DRUŠTVO S OGRANIČENOM ODGOVORNOŠĆU ZA ODRŽAVANJE POMORSKIH PLOVNIH PUTOVA I RADIJSKE SLUŽBE, OIB: 14480721492, OBALA LAZARETA 1, 21000 SPLIT, HRVATSKA izdaje se:

U V J E R E N J E

Identifikacijom je utvrđeno da je građevina označena kao A, locirana na katastarskoj čestici broj zem. 16106 katastarska općina UNIJE (Mbr.302511), prikazana na snimci iz zraka izrađena temeljem snimanja iz zraka obavljenog 1953. godine.

Sastavni dio ovog uvjerenja su izvod iz katastarskog plana i preslika snimke iz zraka.

Ovo se uvjerenje izdaje u svrhu **službenih potreba** te se u druge svrhe ne smije uporabiti.

Sukladno Zakonu o upravnim pristojbama (»Narodne novine«, br. 115/16) te Uredbi o tarifi upravnih pristojbi (»Narodne novine«, br. 92/21, 93/21 i 95/21), upravna pristojba po Tar. br. 1. i Tar. br. 4. ne naplaćuje se.

Izradio/la:
Ema Višak
viša stručna savjetnica za geodetske poslove
Priloga: 2

Službena osoba:
Ema Višak
viša stručna savjetnica za geodetske poslove



Naziv izdavatelja dokumenta

Zajednički
informatički sustav

Naziv izdavatelja certifikata

Fina RDC-TDU 2015, Financijska agencija, HR

Vrijeme izdavanja dokumenta

22.10.2021 08:52

Serijski broj certifikata

285832634245667514314570034643801156846

Algoritam potpisa

RSA

Kontrolni broj

Z131904394ecb22a2

Skeniranjem QR koda navedenog na ovom elektroničkom zapisu možete provjeriti točnost podataka. Isto možete učiniti i na internet adresi <https://oss.uredjenazemlja.hr/public/preuzmiDokument> unosom kontrolnog broja. U oba slučaja sustav će prikazati izvornik ovog dokumenta. U slučaju da je ovaj dokument identičan prikazanom izvorniku u digitalnom obliku, Državna geodetska uprava potvrđuje točnost dokumenta i stanje podataka u trenutku izrade isprave.

Napomene

-



REPUBLIKA HRVATSKA
DRŽAVNA GEODETSKA UPRAVA
PODRUČNI URED ZA KATASTAR RIJEKA
ODJEL ZA KATASTAR NEKRETNINA MALI LOŠINJ

Zadatak:
ISTRA_1953

Godina snimanja: 1953
Niz: 156
Broj snimka: 0702

KOPIJA SNIMKE IZ ZRAKA



Izradio:

Ema Višak

Ovlaštena osoba:

Ema Višak



REPUBLIKA HRVATSKA
Primorsko-goranska županija
Upravni odjel za prostorno uređenje, graditeljstvo i
zaštitu okoliša
Ispostava Mali Lošinj

KLASA: 350-05/21-28/000173
URBROJ: 2170/1-03-05/13-22-0010
Mali Lošinj, 05.01.2022.

➤ **VLASTA MARČIĆ**
HR-21000 Split, DOMOVINSKOG RATA 24

Predmet: Obavijest o utvrđenim posebnim uvjetima i uvjetima priključenja
- dostavlja se

Obavještavamo Vas da je proveden postupak utvrđivanja posebnih uvjeta i uvjeta priključenja po zahtjevu koji je podnijela **VLASTA MARČIĆ, HR-21000 Split, DOMOVINSKOG RATA 24, OIB 63343994490** za:

- rekonstrukciju građevine infrastrukturne namjene prometnog sustava (pomorski promet), skupina neodređena Projektom je predviđena kompletna sanacija kompleksa zgrada, zgrade svjetionika i tri pomoćne zgrade

na postojećoj građevnoj čestici Kat. čest. br. 16107 K.o. Unije k.o. Unije (Unije).

Javnopravna tijela su pozvana sukladno odredbama članka 136. stavka 1. Zakona o prostornom uređenju (Narodne novine, broj 153/13, 65/17, 114/18, 39/19 i 98/19) (u daljnjem tekstu: Zakon o prostornom uređenju) odnosno članka 82. stavka 1. Zakona o gradnji (Narodne novine, broj 153/13, 20/17, 39/19 i 125/19) (u daljnjem tekstu: Zakon o gradnji), te su na propisan način elektronički pozvana sljedeća javnopravna tijela:

- Grad Mali Lošinj, HR-51550 Mali Lošinj, Riva lošinjskih kapetana 7
- VODOOPSKRBA I ODVODNJA CRES LOŠINJ d.o.o., HR-51557 Cres, Turion 20/A
- HEP-Operator distribucijskog sustava d.o.o., Elektroprimorje Rijeka, HR-51000 Rijeka, Viktora Cara Emina 2
- Ministarstvo mora, prometa i infrastrukture, Lučka kapetanija Rijeka, HR-51000 Rijeka, Senjsko pristanište 3
- Ministarstvo unutarnjih poslova, Ravnateljstvo civilne zaštite, Područni ured civilne zaštite Rijeka, Služba inspekcijskih poslova Rijeka, HR-51000 Rijeka, Fiorela la Guardia 13
- Državni inspektorat, Područni ured Rijeka, Sanitarna inspekcija, HR-51000 Rijeka, Riva 10
- Ministarstvo kulture i medija, Uprava za zaštitu kulturne baštine, Konzervatorski odjel u Rijeci, HR-51000 Rijeka, Užarska 26

U postupku utvrđivanja posebnih uvjeta i uvjeta priključenja javnopravnim tijelima su elektroničkim sustavom eKonferencija dostavljeni podaci sukladno odredbama članka 135. stavka 3. Zakona o prostornom uređenju odnosno članka 81. stavka 3. Zakona o gradnji.

Javnopravnim tijelima je putem elektroničkog sustava eKonferencija omogućen uvid u navedene podatke i drugu dokumentaciju iz spisa u trajanju od 17.12.2021. godine do zaključno sa 31.12.2021. godine, što je zakonom propisani rok u trajanju od minimalno 15 dana.

Po isteku roka od strane navednih javnopravnih tijela na predmetnu dokumentaciju izdano je:

- Grad Mali Lošinj, HR-51550 Mali Lošinj, Riva lošinjskih kapetana 7
 - utvrđeni posebni uvjeti - **Posebni uvjeti, KLASA: 350-05/21-01/148, URBROJ: 2213/01-01-21-2 od 30.12.2021. godine**
- VODOOPSKRBA I ODVODNJA CRES LOŠINJ d.o.o., HR-51557 Cres, Turion 20/A
 - dostavljeno očitovanje da nema posebnih uvjeta - **Obavijest da nema posebnih uvjeta, URBROJ: VIO-03/21-274/2-I od 22.12.2021. godine**
- HEP-Operator distribucijskog sustava d.o.o., Elektroprimorje Rijeka, HR-51000 Rijeka, Viktora Cara Emina 2
 - utvrđeni posebni uvjeti - **Posebni uvjeti, URBROJ: 401200410/11292/21RK od 28.12.2021. godine**
- Ministarstvo mora, prometa i infrastrukture, Lučka kapetanija Rijeka, HR-51000 Rijeka, Senjsko pristanište 3
 - nije utvrđeno u roku, smatra se da posebnih uvjeta nema
- Ministarstvo unutarnjih poslova, Ravnateljstvo civilne zaštite, Područni ured civilne zaštite Rijeka, Služba inspekcijskih poslova Rijeka, HR-51000 Rijeka, Fiorela la Guardia 13
 - utvrđeni posebni uvjeti - **Posebni uvjeti, KLASA: 214-02/21-03/11490 od 22.12.2021. godine**
- Državni inspektorat, Područni ured Rijeka, Sanitarna inspekcija, HR-51000 Rijeka, Riva 10
 - dostavljeno očitovanje da nema posebnih uvjeta - **Obavijest da nema posebnih uvjeta, KLASA: 540-02/21-03/13659, URBROJ: 443-02-02-03-21-2 od 17.12.2021. godine**
- Ministarstvo kulture i medija, Uprava za zaštitu kulturne baštine, Konzervatorski odjel u Rijeci, HR-51000 Rijeka, Užarska 26
 - dostavljeno očitovanje da nije nadležno za utvrđivanje posebnih uvjeta - **Obavijest o nenadležnosti, KLASA: 612-08/21-23/5838, URBROJ: 532-05-02-11/8-21-2 od 22.12.2021. godine**

Iz tekstualnog dijela prikupljenih posebnih uvjeta vidljivo je da iste potvrđuju da su dostavljeni podaci i dokumentacija od strane projektanta, izrađeni u skladu s posebnim propisima i da se za iste daju posebni uvjeti odnosno uvjeti priključenja.

Predmet izdavanja ove obavijesti nije usklađenost dostavljenih podataka i dokumentacije sukladno odredbama članka 135. stavka 3. Zakona o prostornom uređenju odnosno članka 81. stavka 3. Zakona o gradnji s prostorno-planskom dokumentacijom temeljem članka 138. Zakona o prostornom uređenju odnosno članka 85. Zakona o gradnji.

Oslobođeno od plaćanja upravne pristojbe prema članku 8. Zakona o upravnim pristojbama (Narodne novine, broj 115/16).

VODITELJICA ISPOSTAVE U MALOM LOŠINJU
Almedina Hasić, dipl.iur.

DOSTAVITI:

- ispis elektroničke isprave u spis predmeta
- elektroničku ispravu putem elektroničkog sustava (<https://dozvola.mgipu.hr>)
 - VLASTA MARČIĆ
 - HR-21000 Split, DOMOVINSKOG RATA 24

TEHNIČKI OPIS

Postojeće stanje

Zgrada pomorskog svjetionika Vnetak izgrađena je 1873. godine na najjužnijem rtu otoka Unije i vrlo je važna zgrada pomorske signalizacije u reguliranju pomorskog prometa u širem akvatoriju otoka Unije, Mali Lošinj i Cres. Svjetionik nije registriran i evidentiran kao kulturno dobro.

Zgrada je jednostavna, pravilna kamena prizemnica izgrađena od fino klesanog kamena, sa četverostrešnim krovom i svjetioničarskom kružnom kulom iznad zapadnog pročelja zgrade svjetionika. Glavni ulaz u zgradu je na istočnom pročelju, gdje je polovinom XX. stoljeća izveden neprimjereni betonski ulazni aneks sa ravnim krovom.

Iz centralnog hodnika u prizemlju se ulazi u svjetioničarsku kulu u kojoj je izvedeno zavojito kameno stubište kojim se penjemo do kamene platforme, iznad vijenca krovišta, na kojoj je kula sa svjetlom svjetionika.

Zgrada svjetionika je građena kamenim materijalom. Vanjski zidovi su izrađeni od fino obrađenih pravilnih kamenih blokova slaganih u pravilne redove u debljini od 65 cm. Iznad prizemlja je izvedena drvena međukatna konstrukcija i drveni četverostrešni krov danas pokriven valovitim azbest cementnim pločama. U prostor potkrovlja najvjerojatnije se ulazilo kroz otvor u stropu u centralnom hodniku prizemlja.

U ulaznom hodniku je sa sjeverne strane prostor kuhinje u kojoj je kameni otvor cisterne za vodu koja se nalazi ispod sjeverne polovine zgrade svjetionika. Kišnica se sa četverostrešnog krova skuplja u horizontalnim kanalima smještenim u kamenom vijencu krovišta te se vertikalnim cijevima uz sjeverno i istočno pročelje spušta u cisternu za vodu. U prostoru kuhinje izveden je i dimnjak za peć.

Istočno od kuhinje je manja prostorija sa kamenim podom za koju pretpostavljamo da je bila kupaonica. U južnom dijelu zgrade su dvije spavaće sobe sa drvenim podom.

Pod hodnika i kuhinje pokriven je manjim keramičkim pločicama različitog uzorka, te je potrebno ispitati je li to izvorni pod ili su ispod keramike kamene ploče.

Na zapadnom i istočnom pročelju izvedena su po dva dvokrilna prozora sa kamenim doprozornicima. Izvorna ulazna vrata na istočnom pročelju su dvokrilna sa kamenim dovratnicima. Na kružnoj kuli svjetionika su tri manja pravokutna prozora uokvirena kamenim pragovima. Zatvori su bili izvedeni od drveta sa drvenim škurama za zaštitu od sunca i kiše, stolarija je danas u jako lošem stanju ili uopće ne postoji, prozori su zakovani. Oko cijele zgrade svjetionika izveden je kameni podzid sa kamenim parapetom koji se uzdiže cca 3 – 4 metra od mora. U sjevero zapadnom uglu kamenog ogradnog zida izveden je kameni šandarac za drveni jarbol sa zastavom.

Izvorno zgrada nije imala instalacije vodovoda, kanalizacije niti elektroinstalacije. Opskrba vodom bila je riješena izgradnjom cisterne za vodu.

Južno od zgrade svjetionika izvedene su dvije manje pomoćne zgrade od kojih je jedna izvedena sa ravnim armirano betonskim krovom kao kamena gospodarska prizemnica - vanjska kuhinja sa zidanom krušnom peći i dobro sačuvanim unutarnjim ognjištem. Iznad ulaznih vrata je kameni grb i godina 1926. isisana rimskim brojevima. Druga manja pomoćna zgrada ima dvostrešni krov i sastoji se od dva manja prostora sa odvojenim ulazima. Danas su pomoćne zgrade u građevinski jako lošem stanju, a svi vanjski zatvori su uništeni.

Istočno od zgrade svjetionika iznad ulaznog platoa izgrađena je najvjerojatnije polovinom XX. stoljeća jednostavna manja pomoćna zgrada. To je zidana žbukana prizemnica sa dvostrešnim krovom i ulaznim vratima na zapadnom pročelju. Otvori su izvedeni bez kamenih pragova, pročelja su žbukana produžnom cementnom žbukom a pokrov je od valovitih azbest cementnih ploča.

Danas je zgrada svjetionika u građevinski vrlo lošem stanju, svjetlo svjetionika je automatizirano te sama kamena prizemnica nema namjenu i izložena je agresivnom utjecaju mora i atmosferilija bez potrebnog održavanja i zaštite. Svi prozori su danas zazidani, a krovna konstrukcija od valovitog salonita je neprimjerena i u vrlo lošem stanju.

Sanacija

Projektom je predviđena kompletna sanacija kompleksa zgrada, zgrade svjetionika i tri pomoćne zgrade kao i najbliži okoliš sa pristupnim stepenicama i osnovnom infrastrukturom.

Glavna zgrada svjetionika

Radovima sanacije krovništva predviđena je izmjena pokrova od valovitog salonita na način da se svi elementi azbest cementnih ploča pokrova pažljivo demontiraju i uskladište prema propisima za odvoz opasnog otpada kao što je azbest.

Drvena konstrukcija četverostrešnog krovništva svjetionika je u dobrom stanju, potrebno je pregledati sve drvene nosače i izvršiti izmjenu samo onih koji su oštećeni zbog prodora vlage, posebno onih uz dimnjak i kružnu kulu svjetionika. Projektom je predviđeno postavljanje novih dasaka na postojeću drvenu konstrukciju, te sloj hidroizolacije, novo poletvanje i pokrov od kupe kanalice.

Kamene vijence krova potrebno je pregledati, očistiti od raslinja i korova te zakrpati reparaturnim mortom eventualna oštećenja. U kamenom vijencu krova je kameni oluk kojim se kišnica sa krova odvodi vertikalnim azbest cijevima do cisterne za vodu. Nakon čišćenja i fugiranja kamenog vijenca predviđeno je izvesti sloj hidroizolacije na njega postaviti cijev od bakrenog lima, te izvesti i nove vertikale od bakrenog lima kojim se kišnica odvodi do cisterne za vodu.

Potrebno je pregledati kamene vijence kule svjetionika koji su djelomično oštećeni te predvidjeti njihovo krpanje ili izmjenu pojedinih jako oštećenih dijelova. Izvršiti popravak i metalne ograde na vrhu kule na način da se u potpunosti izmjeni i izvede ista po uzoru na postojeću.

Sve vanjske kamene zidove predviđeno je očistiti i ponovo pažljivo prefugirati koristeći gašeno vapno, bijeli cement i prirodni riječki agregat kako bi se boja fuge uskladila sa postojećim kamenom pročelja. Fugir masu utisnuti između kamena i ručno očetkati fuge. Za otvore koristiti kvalitetnu stolariju i drvene škure tradicionalne izvedbe sa okovima od nehrđajućeg čelika.

Sve podove u interijeru potrebno je pregledati, izmijeniti dotrajalu drvenu podnu konstrukciju na način da se prethodno izvede sloj toplinske i hidroizolacije. Novu drveni pod izvesti što sličnije originalnom postojećem podu. Keramičke pločice u hodniku i kuhinji predviđeno je pažljivo izvaditi, ispitati postoji li kameni izvorni pod. Izvesti slojeve izolacije podne konstrukcije i vratiti postojeće pločice ukoliko je to moguće ili izvesti nove što sličnije originalnoj keramici. U prostoriji gdje su kamene ploče, na isti način je potrebno izvaditi postojeće kamene ploče izvesti slojeve izolacije poda te izvorne ploče vratiti kao završnu podnu konstrukciju.

Nove prozore izvesti kao izvorne dvokrilne prozore od visokokvalitetne stolarije sa tradicionalnim škurama i okovima od nehrđajućeg čelika. Vanjska ulazna vrata izvesti kao dvokrilna od punog drveta sa utorima i ukladama po uzoru na izvorna vrata. Unutarnja vrata izvesti kao repliku izvornih vrata.

Postojeću cisternu za vodu potrebno je očistiti i sanirati, te pumpom omogućiti vodu u kuhinji i kupaonici. Za instalacije kanalizacije predvidjeti manju bio jamu u sjevero istočnom dijelu dvorišta ispred zgrade svjetionika.

Prilikom radova sanacije zidova pročelja previdjeti i sanaciju ogradnih kamenih zidova te posebice postolje zastave (šandarac) izvedeno u sjeverozapadnom uglu zida dvorišta svjetionika.

Pomoćna zgrada 1

Pomoćna zgrada 1 izvedena je polovinom XX. stoljeća istočno od zgrade svjetionika i najvjerovatnije je služila kao spremište ili mjesto za agregat za struju. Građena je kao jednostavna pravokutna prizemnica sa dvostrešnim krovom, ulazom sa zapada i dva manja prozora.

Prilikom sanacije potrebno je izmijeniti pokrov u kupu kanalicu, vanjske zidove ožbukati prirodnom mineralnom žbukom, a na otvore izvesti kvalitetnu stolariju sa drvenim škurama. Namjena prostorije se zadržava, ostaje spremište, a predviđen je manji sanitarni čvor u južnom dijelu tlocrta i završni sloj poda sa keramičkim pločicama.

Pomoćna zgrada 2

Kamena prizemnica sa ravnim armirano betonskim krovom izvedena je 1926 kao vanjska kuhinja sa krušnom peći i otvorenim ognjištem koje je bilo tipično za sve stambene zgrade u naselju Unije.

Građevina: SVJETIONIK VNETAK - Unije
Lokacija: Kat. čest. br. 16107 K.o. Unije
Investitor: PLOVPUT d.o.o. Obala Lazareta 1, Split - OIB: 14480721492
Faza projekta: GLAVNI PROJEKT - sanacija
Sadržaj: ARHITEKTONSKI PROJEKT, Mapa 1/3

Z.O.P. 01-22, T.D. 01-22

Sanacijom je potrebno prije svega izmijeniti ravni armirano betonski krov koji je u potpunosti uništen i na njegovo mjesto izvesti novu identičnu AB ploču, istih dimenzija i detalja. Na krovu je potrebno izvesti adekvatnu hidroizolaciju. Sve kamene zidove potrebno je očistiti i prefugirati. Potrebno je izvesti novi AB nadvoj iznad prozora na zapadnom pročelju. U interijeru kuhinje izvesti slojeve poda sa potrebnim hidro i termo izolaterskim slojevima, a za završni sloj poda predviđene su keramičke pločice. Izvesti nova dvokrilna vrata kao kvalitetnu stolariju sa ostakljenim gornjim dijelom vrata i drvenim škurama sa vanjske strane. Prozor na zapadnom pročelju izvesti kao dva dvostrešna drvena prozora sa škurama koje imaju krila na preklapanje.

Krušnu peć i ognjište kuhinje potrebno je u potpunosti restaurirati te sanirati postojeći dimnjak na južnom pročelju.

Pomoćna zgrada 3

Manje spremište građeno uz ophodni zid svjetionika potrebno je u potpunosti sanirati, izvesti novi drveni dvostrešni krov sa pokrovom od kupe kanalice. Izvesti novu prirodnu mineralnu žbuku na pročeljima, te novu stolariju sa drvenim škurama. U interijeru izvesti sve slojeve poda i završni sloj od keramičkih pločica.

ISKAZ POVRŠINA

1. POSTOJEĆE STANJE

ZGRADA SVJETIONIKA

NETO POVRŠINA

Prizemlje

- ulaz	2.85 m ²
- hodnik	9.70 m ²
- kuhinja, blagovaonica	13.35 m ²
- soba 1	12.85 m ²
- soba 2	9.00 m ²
- kupaonica	8.10 m ²
- stepenice u kuli	1.60 m ²

Ukupno prizemlje P = 57.45 m²

Potkrovlje

- potkrovlje	56.00 m ²
- stepenice u kuli	1.60 m ²

Ukupno potkrovlje P = 57.60 m²

Lanterna

- lanterna	1.60 m ²
- terasa	8.00 m ²

Ukupno lanterna P = 9.60 m²

UKUPNA NETO POVRŠINA - postojeće stanje P = 124.65 m²

BRUTO POVRŠINA

Prizemlje P = 84.00 m²

Potkrovlje P = 80.50 m²

Lanterna P = 2.50 m²

UKUPNA BRUTO POVRŠINA - postojeće stanje P = 167.00m²

POMOĆNA ZGRADA 1

NETO POVRŠINA

spremište 11.40 m²

Ukupno - neto 11.40 m²

BRUTO POVRŠINA

prizemlje 15.70 m²

Ukupno - bruto 15.70 m²

POMOĆNA ZGRADA 2

NETO POVRŠINA

kuhinja	12.95 m ²
Ukupno - neto	12.95 m²

BRUTO POVRŠINA

prizemlje	21.60 m ²
Ukupno - bruto	21.60 m²

POMOĆNA ZGRADA 3

NETO POVRŠINA

spremište 1	6.00 m ²
spremište 2	1.80 m ²
Ukupno - neto	7.80 m²

BRUTO POVRŠINA

Prizemlje	14.50 m ²
Ukupno - bruto	14.50 m²

2. SANACIJA

ZGRADA SVJETIONIKA

NETO POVRŠINA

Prizemlje

- ulazni hol	9.70 m ²
- kuhinja, blagovaonica	15.20 m ²
- hodnik	3.15 m ²
- soba 1	9.35 m ²
- soba 2	9.00 m ²
- kupaonica	6.20 m ²
- stepenice u kuli	1.60 m ²
Ukupno prizemlje	P = 54.20 m²

Potkrovlje

- potkrovlje	56.00 m ²
- stepenice u kuli	1.60 m ²
Ukupno potkrovlje	P = 57.60 m²

Lanterna

- lanterna	1.60 m ²
- terasa	8.00 m ²
Ukupno lanterna	P = 9.60 m²

UKUPNA NETO POVRŠINA - rekonstrukcija **P = 121.40 m²**

BRUTO POVRŠINA

Prizemlje	P = 80.50 m²
Potkrovlje	P = 80.50 m²
Lanterna	P = 2.50 m²

UKUPNA BRUTO POVRŠINA - rekonstrukcija **P = 163.50 m²**

POMOĆNA ZGRADA 1

NETO POVRŠINA

spremište	8.60 m ²
wc	2.50 m ²
Ukupno - neto	11.10 m²

BRUTO POVRŠINA

prizemlje	15.70 m ²
Ukupno - bruto	15.70 m²

POMOĆNA ZGRADA 2

NETO POVRŠINA

kuhinja	12.95 m ²
Ukupno - neto	12.95 m²

BRUTO POVRŠINA

prizemlje	21.60 m ²
Ukupno - bruto	21.60 m²

POMOĆNA ZGRADA 3

NETO POVRŠINA

spremište 1	6.00 m ²
spremište 2	1.80 m ²
Ukupno - neto	7.80 m²

BRUTO POVRŠINA

Prizemlje	14.50 m ²
Ukupno - bruto	14.50 m²

SLOJEVI NA KONSTRUKCIJAMA

P- PODOVI NA TLU

P1 - Svjetionik (ulaz, kuhinja, blagovaonica)

- keramičke pločice+ljepilo	1.5 cm
- armirano-cementni plivajući estrih	4.0 cm
- PE folija 0.15 mm	
- zvučno-toplinska izolacija: elastificirani ekspan.polistiren (rubne trake postavljaju se za 2 cm viša od razine estriha, u vertikalnom položaju uzduž svih zidova, oko instalacija, proboja, dovratnika, pragova i dr.)	2.0 cm
- toplinska izolacija: ekstrudirani polistiren (kao XPS, 30 kg/m ³)	2.0 cm
- hidroizolacija: fleksibilna elastomerna polimerbitumenska HI traka za zavarivanje s uloškom od staklene tkanine (kao bitufix GV-5) na hladnom bitumenskom prednamazu (kao Resitol)	1.0 cm
- armirano-betonska podloga	10.0 cm
- nabijeni tucanik	10.0 cm

P2 - Svjetionik (kupaonica)

- keramičke pločice+ljepilo	1.5 cm
- hidroizolacija, polimercementni premaz u dva sloja (kao Plastivo)	4.0-5.0 cm
- armirano-cementni plivajući estrih	
- PE folija 0.15 mm	
- zvučno-toplinska izolacija: elastificirani ekspan.polistiren (rubne trake postavljaju se za 2 cm viša od razine estriha, u vertikalnom položaju uzduž svih zidova, oko instalacija, proboja, dovratnika, pragova i dr.)	2.0 cm
- toplinska izolacija: ekstrudirani polistiren (kao XPS, 30 kg/m ³)	2.0 cm
- hidroizolacija: fleksibilna elastomerna polimerbitumenska HI traka za zavarivanje s uloškom od staklene tkanine (kao bitufix GV-5) na hladnom bitumenskom prednamazu (kao Resitol)	1.0 cm
- armirano-betonska podloga	10.0 cm
- nabijeni tucanik	10.0 cm

P3 - Svjetionik (soba)

- drvo+ljepilo	2.0 cm
- armirano-cementni plivajući estrih	4.0 cm
- PE folija 0.15 mm	
- zvučno-toplinska izolacija: elastificirani ekspan.polistiren (rubne trake postavljaju se za 2 cm viša od razine estriha, u vertikalnom položaju uzduž svih zidova, oko instalacija, proboja, dovratnika, pragova i dr.)	2.0 cm
- toplinska izolacija: ekstrudirani polistiren (kao XPS, 30 kg/m ³)	2.0 cm
- hidroizolacija: fleksibilna elastomerna polimerbitumenska HI traka za zavarivanje s uloškom od staklene tkanine (kao bitufix GV-5) na hladnom bitumenskom prednamazu (kao Resitol)	1.0 cm
- armirano-betonska podloga	10.0 cm
- nabijeni tucanik	10.0 cm

P4 – Pomoćne zgrade

- keramičke pločice+ljepilo	1.5 cm
- armirano cementni estrih	4.0 cm
- hidroizolacija: fleksibilna elastomerna polimerbitumenska HI traka za zavarivanje s uloškom od staklene tkanine (kao bitufix GV-5) na hladnom bitumenskom prednamazu (kao Resitol)	1.0 cm
- armirano-betonska podloga	10.0 cm
- nabijeni tucanik	10.0 cm

MK - MEĐUKATNA KONSTRUKCIJA

MK1 – Svjetionik potkrovlje

- OSB ploče	2.0 cm
- termoizolacija između greda	10.0 cm
- P.E. folija	
- postojeće drvene grede	18x20 cm
- heraklit ploče+žbuka	5.0 cm

MK2 – Pomoćna zgrada 1

- OSB ploče	2.0 cm
- termoizolacija između greda	10.0 cm
- P.E. folija	
- drvene grede	10x12 cm
- heraklit ploče+žbuka	5.0 cm

K - KROVNA KONSTRUKCIJA

K1 – Svjetionik (kosi krov)

- kupa kanalica	
- letve 8x5 cm okomite na sljeme	5.0 cm
- letve 8x5 cm paralelne sa sljemenom	5.0 cm
- paropropusna, vodonepropusna folija	
- daske	2.5 cm
- postojeći drveni rogovi	

K2 – Pomoćna zgrada 1 (kosi krov)

- kupa kanalica	
- letve 8x5 cm (okomite na sljeme)	5.0 cm
- paropropusna, vodonepropusna folija	
- daske	2.5 cm
- drveni rogovi 10/12 cm	12.0 cm

K3 – Pomoćna zgrada 3 (kosi krov)

- kupa kanalice	
- letve 8x5 cm (okomite na sljeme)	5.0 cm
- paropropusna, vodonepropusna folija	
- daske	2.5 cm
- termoizolacija između rogova	8.0 cm
- P.E. folija	
- drveni rogovi 10/12 cm	12.0 cm
- daske	2.5 cm

K4 – Pomoćna zgrada 2 (ravni krov)

- hidroizolacija	
- arm. betonska ploča u padu	15.0 cm
- Drvoterm kombi ploče	10.0 cm
- Produžna žbuka	2.0 cm

Građevina:	SVJETIONIK VNETAK - Unije
Lokacija:	Kat. čest. br. 16107 K.o. Unije
Investitor :	PLOVPUT d.o.o. Obala Lazareta 1, Split - OIB: 14480721492
Faza projekta:	GLAVNI PROJEKT - sanacija
Sadržaj:	ARHITEKTONSKI PROJEKT, Mapa 1/3
Oznaka projekta:	T.D. 01-22

PROGRAM KONTROLE I OSIGURANJA KVALITETE

Općenito

Investitor je obavezan tijekom građenja osigurati stručni nadzor izvedbe za građevinu u cijelosti i u pojedinim segmentima.

Izvođač je obavezan prije početka radova proučiti projektnu dokumentaciju i o svim eventualnim primjedbama i uočenim nedostacima obavijestiti investitora odnosno nadzornog inženjera.

Ukoliko se tijekom gradnje ukaže opravdana potreba za manjim odstupanjima od projekta ili njegovim izmjenama, izvođač je obavezan prethodno pribaviti suglasnost projektanta i nadzornog inženjera.

Izvođač je obavezan putem dnevnika registrirati sve izmjene i eventualna odstupanja od projekta, a po dovršetku gradnje obavezan je predati investitoru projekt izvedenog stanja objekta.

Projekt izvedenog stanja sastoji se od arhitektonsko-građevinskog projekta te svih projekta u kojima je došlo do izmjene.

Izvođač je obavezan prije početka svakog od radova projekt provjeriti na licu mjesta, a o eventualnim odstupanjima od projekta, upoznati projektanta koji daje rješenje.

Sav materijal koji se upotrijebi mora odgovarati hrvatskim standardima. Po donošenju materijala na gradilištu, uz poziv izvođača nadzorni inženjer će ga pregledati i njegovo stanje upisati u građevinskom dnevniku. Ako bi izvođač upotrijebio materijal za koji se kasnije ustanovi da nije odgovarao, na zahtjev nadzornog inženjera mora se skinuti s objekta i postaviti drugi koji odgovara propisima.

Pored materijala i sam rad mora biti kvalitetno izveden, a što bi se u toku rada i poslije pokazalo nekvalitetno izvođač je obavezan o svom trošku ispraviti.

Prije izvođenja svakog rada mora se izvršiti točno razmjeravanje i obilježavanje na zidu, podu ili stropu, pa tek onda preći na rad.

Rušenje, dubljenje i bušenje armiranobetonske ili kamene zidne konstrukcije, smije se vršiti samo uz suglasnost građevinskog nadzornog inženjera.

Prije početka radova izvođač treba načiniti kompletnu organizaciju gradilišta koju treba odobriti nadzorni inženjer, kako se postojeći dijelovi objekta ne bi oštetili. Tokom izvedbe neophodno je izvršiti sva prethodna kontrolna i završna akustička mjerenja na konstrukcijama i načiniti završna atestiranja.

Betonski i armiranobetonski radovi

Izvođač je obavezan sustavno pratiti izvedbu konstrukcije geodetskom kontrolom vertikalnosti i horizontalnosti elemenata, te ponašanje konstrukcije glede slijeganja, a to o svim pojavama koje nisu u skladu sa predviđanjima projekta obavezan je hitno obavijestiti odgovornog projektanta i nadzornog inženjera.

Izvođač je obavezan posjedovati ateste o kvaliteti svih ugrađenih materijala. Kvaliteta čelika, betona i njegovih komponentnih materijala treba odgovarati "Pravilniku o tehničkim mjerama i uvjetima za beton i armirani beton". Kontrola kvalitete betona treba provoditi uzimanjem po jedne probe na svakih 20 m³ ugrađenog betona. Probu čini 6 probnih tijela dimenzija 20x20x20 cm. Ispitivanje ovi tijela treba izvršiti kod nadležne institucije, odnosno prema odredbi nadzornog organa.

Zidarski radovi

Za opeke je potrebno kontrolirati dozvoljeno odstupanje od dimenzija te čvrstine. Za mort kontrolirati kvalitetu vode, pijeska, vapna i cementa, te kontrolirati marku morta.

U tijeku građenja kontrolirati okomice i ravninu zida, te geometriju zidova u odnosu na projekt.

Hidroizolacije

Provjeravati vrste i ateste po šaržama ljepenke i spojnog materijala u odnosu na projekt. Prije polaganja hidroizolacije provjeriti hrapavost podloge. U toku radova rukovodilac treba potpisati i provesti potrebne mjere zaštite kako ne bi došlo do oštećenja izvedene hidroizolacije, a naročito pažljivo izvoditi zaštitu hidroizolacije betonom.

Termoizolacije

Potrebno je provjeravati da li se upotrebljavaju materijali predviđeni projektom te dostaviti ateste proizvođača kako za izolacioni materijal, tako i za sidra kojima se učvršćuje na konstrukciji.

Stolarski radovi

Drvo koje se upotrebljava za stolariju treba biti bez kvrga i smole. Drvo treba biti suho, a postotak vlage dokazan atestom.

Za sve ostale materijale iverice, panel ploče, iveral i slično pribaviti ateste o kvaliteti.

Sav okov treba biti odabran u skladu s projektom te pravilima struke.

Sve plohe trebaju biti ravne i glatke, spremne za završnu obradu.

Crna bravarija

Svi profili i limovi trebaju biti odmašćeni, a rđa odstranjena. Za zavarive elemente varijoci trebaju posjedovati atest o kategoriji, a svi radovi trebaju biti atestirani. Svi varovi u interijeru trebaju biti obrušeni.

Keramičarski radovi

Prije preuzimanja radova izvođač treba provjeriti kvalitetu prethodnih radova, te zajedno sa rukovodiocem gradilišta sastaviti zapisnik o kvaliteti. Dostaviti i provjeriti ateste materijala. Tijekom radova provjeravati kakvoću ravnine ploha i bridova. Uzorci keramičkih pločica trebaju biti dostavljeni projektantu na odobrenje.

Kamenorezački radovi

Provjeriti ateste za kamen (čvrstoća i habanje). Provjeriti završnu obradu kamena, dokazati nosivost spojki. Prije preuzimanja radova izvođač treba izvršiti kontrolu izvedene konstrukcije te o tome sačiniti pismeni izvještaj, o odstupanju od projektiranih mjera. Tijekom ugradnje provjeravati kakvoću radova. Sve reške trebaju biti ravne i jednake, ploče položene u ravnini, a bridovi vertikalni. Uzorci kamena trebaju biti dostavljeni projektantu na ovjeru.

Limarski radovi

Upotrijebljeni materijal mora imati atest o kvaliteti. Izrada limarije je u svemu prema projektom rješenju i pravilima zanata. Za krovopokrivačke radove izvođač je obavezan dostaviti radioničke nacрте projektantu na ovjeru. Pokrivanje krova ne može započeti prije zapisničkog preuzimanja izvedene krovne konstrukcije i oplata na koju se lim polaže.

Parketarski radovi

Upotrijebljeni materijal mora imati ateste o kvaliteti. Polaganje parketa može otpočeti nakon provjere vlažnosti podloge i pregleda njenog kvaliteta o čemu mora biti sačinjen zapisnik.

Soboslikarski radovi

Prije preuzimanja radova izvođač treba provjeriti kvalitetu prethodnih radova te sastaviti zapisnik o kvaliteti. Tokom radova provjeravati kakvoću obrade.

Za sve radove potrebno je izraditi uzorke te ih dostaviti projektantu na uvid i odobrenje.

DOKAZI KVALITETE IZVEDBE (ATESTI)

Izvoditelj je dužan tijekom građenja i po završetku istog pribaviti dokaze o kvaliteti uporabljenog građevinskog materijala, poluproizvoda i gotovog proizvoda od ovlaštenih organizacija temeljem:

- građevinskog dnevnika
- završnog izvješća odgovornih osoba investitora, isporučitelja opreme i izvoditelja radova u pogledu: stabilnosti građevine, kvalitete građevnog materijala i opreme, fizikalnih svojstava, sigurnosti u pogledu požara, života i zdravlja ljudi, mjera zaštite od buke, zagađenja okoline i stanja mikrokline, te mikrokline u prostorijama
- geodetskog snimka izvedene građevine
- uvjerenja o kvaliteti za ugrađene hidroizolacijske materijale, trake i premaze
- uvjerenja o kvaliteti za ugrađene termoizolacijske materijale (mineralna ili staklena vuna, ekstrudirani polistireni i sl.)
- uvjerenja o kvaliteti ugrađenih kamenih obložnih i podnih ploča i ostalih kamenih proizvoda
- uvjerenja o kvaliteti ugrađenih podnih (unutarnjih i vanjskih) i zidnih keramičkih pločica
- uvjerenja o kvaliteti ugrađenog parketa
- uvjerenja o kvaliteti ugrađene stolarije
- uvjerenja o kvaliteti zaštitnih premaza i lakova za stolarske, bravarske aluminijske i parketarske radove
- uvjerenja o kvaliteti varova ugrađene bravarije

te ostalih atesta sukladno normama RH i pozitivnih propisa RH, atesti navedeni u građevinskom projektu, projektima instalacija građevine koji su sastavni dio dokumentacije za predmetnu građevinu.

Projektant:
Vlasta Marčić, dipl.ing.arh

Split, siječanj 2022.

Građevina: SVJETIONIK VNETAK - Unije
Lokacija: Kat. čest. br. 16107 K.o. Unije
Investitor: PLOVPUT d.o.o. Obala Lazareta 1, Split - OIB: 14480721492
Faza projekta: GLAVNI PROJEKT - sanacija
Sadržaj: ARHITEKTONSKI PROJEKT, Mapa 1/3

Z.O.P. 01-22, T.D. 01-22

2.2 GRAFIČKI PRILOZI



REPUBLIKA HRVATSKA
DRŽAVNA GEODETSKA UPRAVA
PODRUČNI URED ZA KATASTAR RIJEKA
ODJEL ZA KATASTAR NEKRETNINA MALI LOŠINJ

K.o. UNIJE
k.č.br.: 16106, 16107

Stanje na dan: 23.09.2021.
OSS evidencijski broj: 782438/2021

IZVOD IZ KATASTARSKOG PLANA

Mjerilo 1:1000
Izvorno mjerilo 1:2000

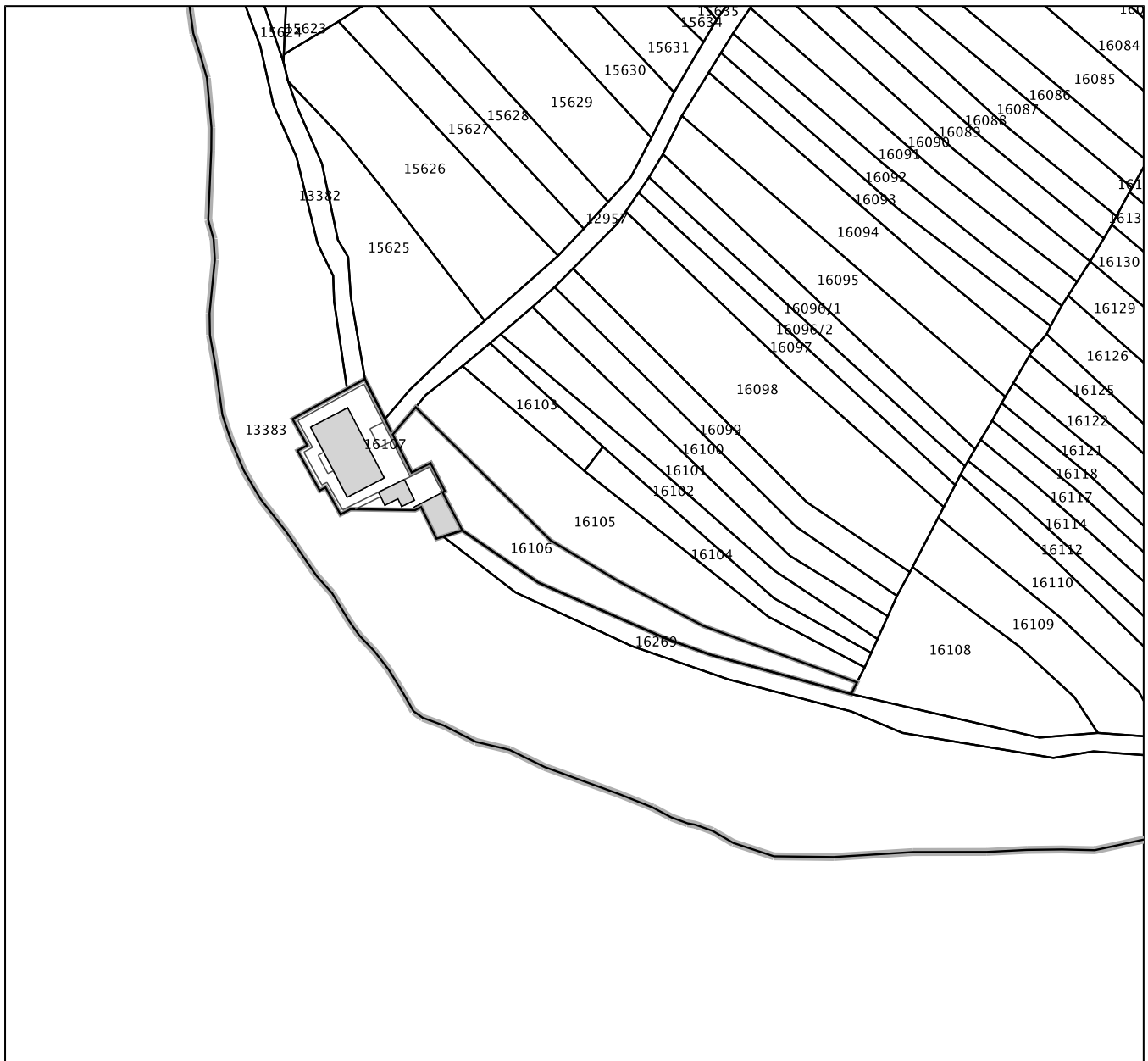

Sukladno Zakonu o upravnim pristojbama (»Narodne novine«, br. 115/16) te Uredbi o tarifi upravnih pristojbi (»Narodne novine«, br. 92/21 i 93/21), upravna pristojba po Tar. Br. 1. ne naplaćuje se.



Kontrolni broj: 86008354f6469a

Skeniranjem QR koda navedenog na ovom elektroničkom zapisu možete provjeriti točnost podataka. Isto možete učiniti i na internet adresi <http://oss.uredjenazemlja.hr/public/preuzmiDokument> unosom kontrolnog broja. U oba slučaja sustav će prikazati izvornik ovog dokumenta. U slučaju da je ovaj dokument identičan prikazanom izvorniku u digitalnom obliku, Državna geodetska uprava potvrđuje točnost dokumenta i stanje podataka u trenutku izrade isprave.

Građevina: SVJETIONIK VNETAK - Unije
Lokacija: Kat. čest. br. 16107 K.o. Unije
Investitor: PLOVPUT d.o.o. Obala Lazareta 1, Split - OIB: 14480721492
Faza projekta: GLAVNI PROJEKT - sanacija
Sadržaj: ARHITEKTONSKI PROJEKT, Mapa 1/3

Z.O.P. 01-22, T.D. 01-22

POSTOJEĆE STANJE

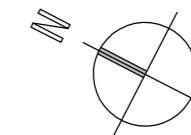
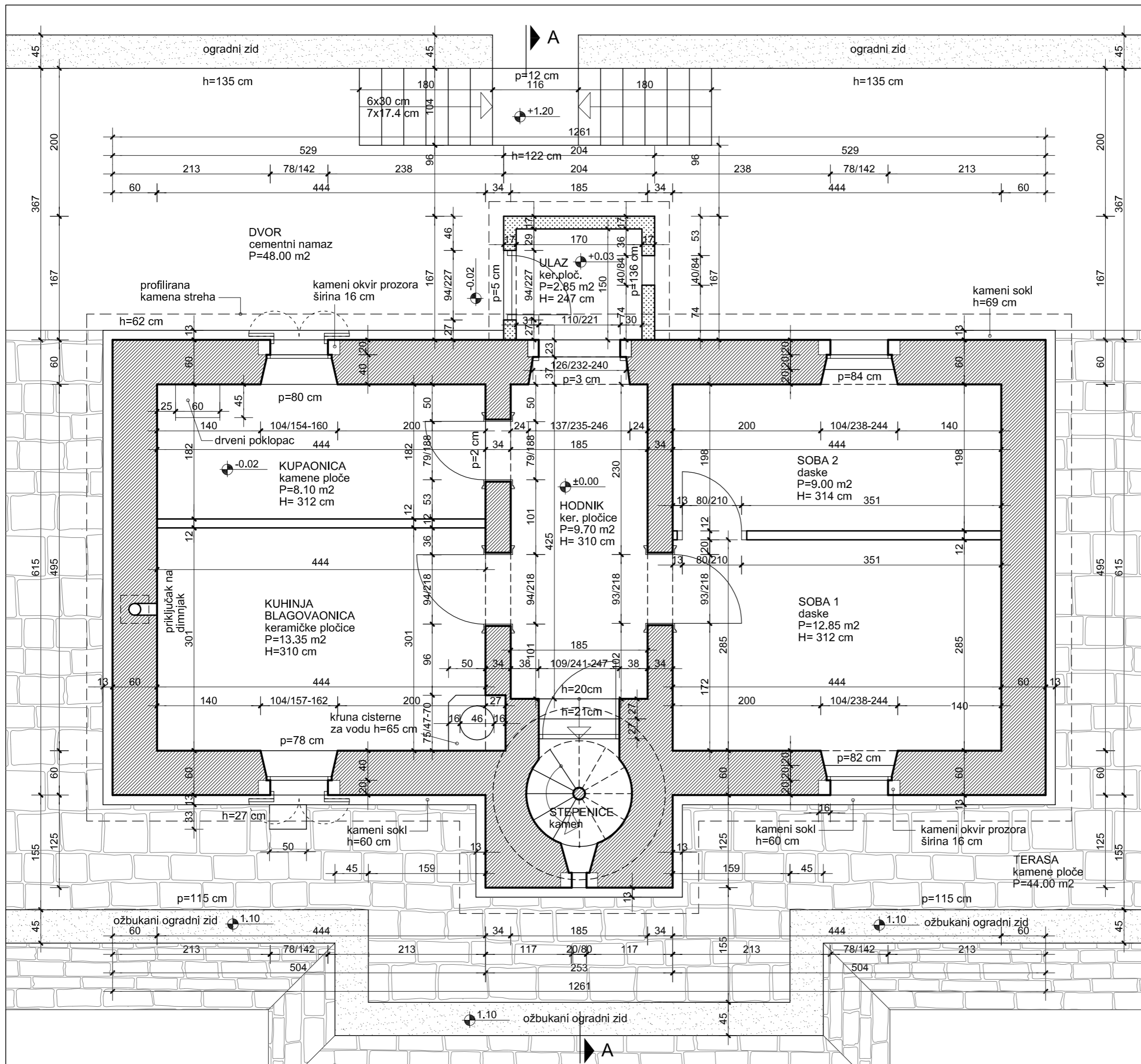

SVJETIONIK VNETAČ - Unije
TLOCRT PRIZEMLJA
 postojeće stanje

URED OVLAŠTENE ARHITEKTICE VLASTA MARČIĆ		
INVESTITOR	PLOVPUT d.o.o. Obala lazareta 1, 21000 Split	
GRAĐEVINA	SVJETIONIK VNETAČ - Unije	
LOKACIJA	Kat.čest.br. 16107 K.o. Unije	
FAZA PROJEKTA	GLAVNI PROJEKT - sanacija	
SADRŽAJ	TLOCRT PRIZEMLJA	
PROJEKTANT	VLASTA MARČIĆ dipl.ing.arh.	
SURADNICI	PAVLE MARČIĆ, dipl.ing.arh NIKOMIR GABELIĆ, dipl.ing.arh.	
Z.O.P. 01-22	T.D. 01-22	MJERILO 1:50
SPLIT, siječanj 2022.		List : 1

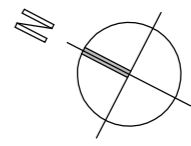
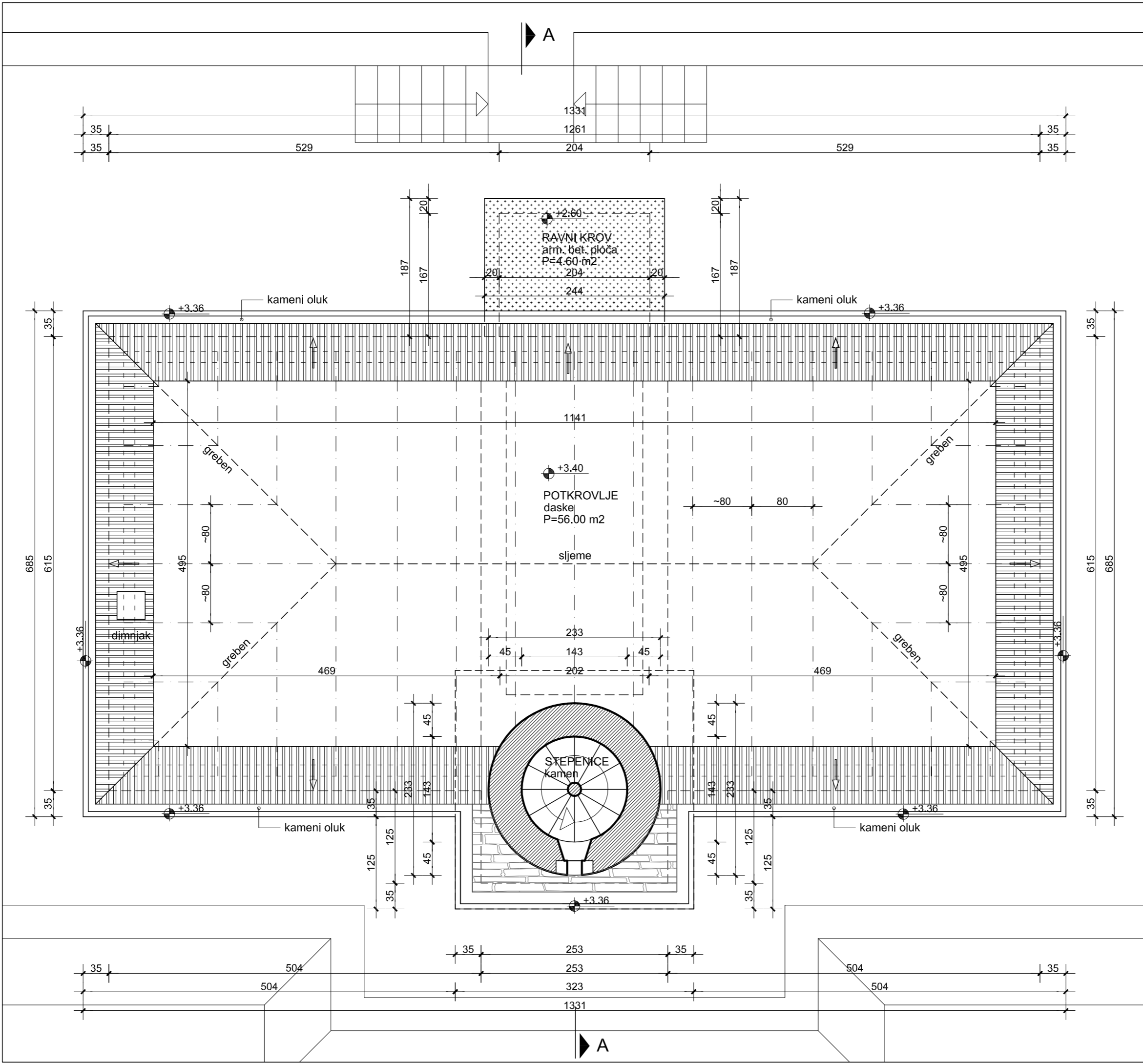

SVJETIONIK VNETAK - Unije
TLOCRT POTKROVLJA
 postojeće stanje

URED OVLAŠTENE ARHITEKTICE VLASTA MARČIĆ		
INVESTITOR	PLOVPUT d.o.o. Obala lazareta 1, 21000 Split	
GRAĐEVINA	SVJETIONIK VNETAK - Unije	
LOKACIJA	Kat.čest.br. 16107 K.o. Unije	
FAZA PROJEKTA	GLAVNI PROJEKT - sanacija	
SADRŽAJ	TLOCRT POTKROVLJA	
PROJEKTANT	VLASTA MARČIĆ dipl.ing.arh.	
SURADNICI	PAVLE MARČIĆ, dipl.ing.arh. NIKOMIR GABELIĆ, dipl.ing.arh.	
Z.O.P. 01-22	T.D. 01-22	MJERILO 1:50
SPLIT, siječanj 2022.		List : 2

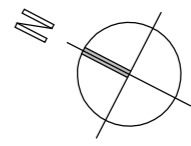
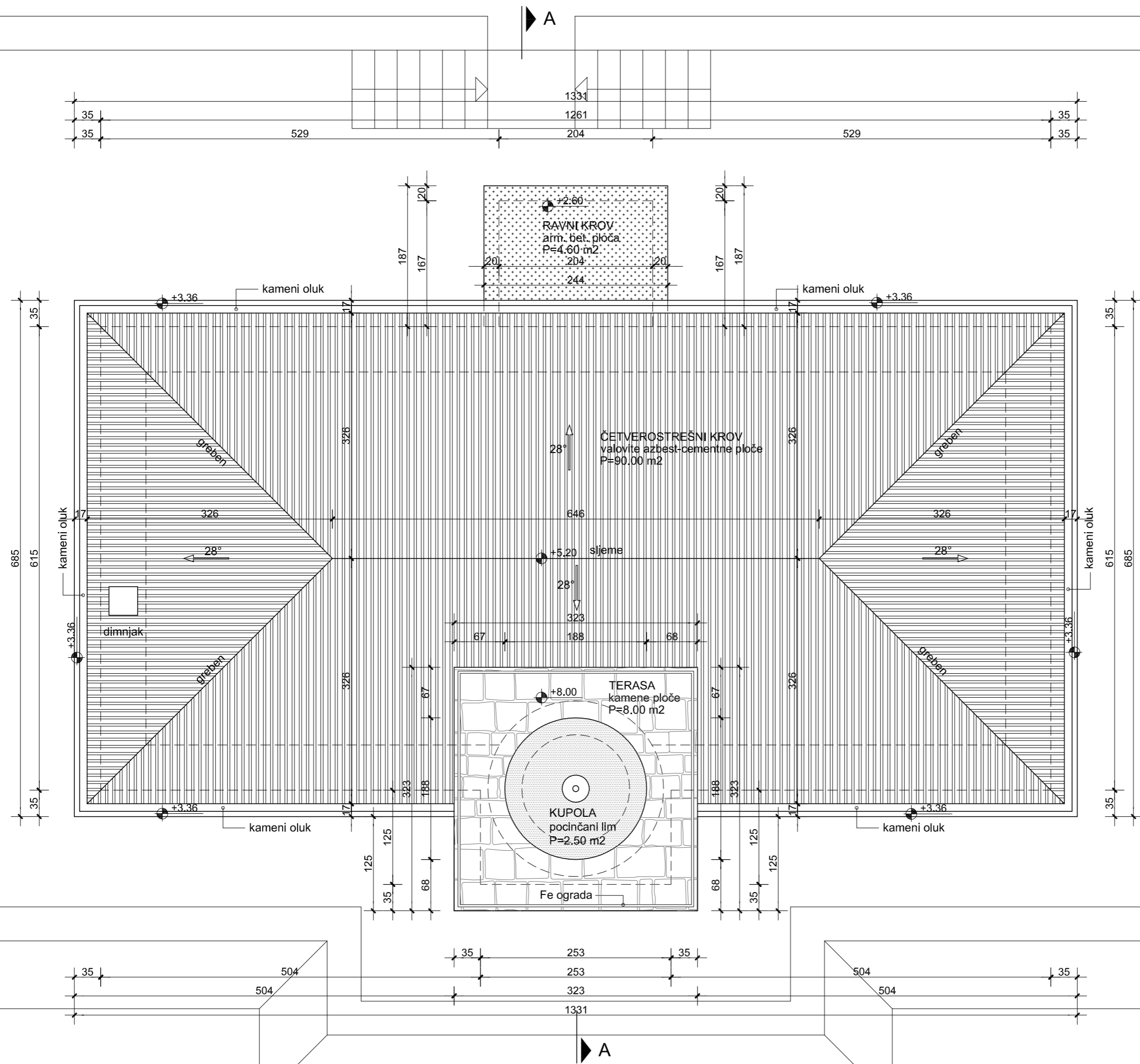

SVJETIONIK VNETAK - Unije
TLOCRT KROVA
 postojeće stanje

URED OVLAŠTENE ARHITEKTICE VLASTA MARČIĆ		
INVESTITOR	PLOVPUT d.o.o. Obala lazareta 1, 21000 Split	
GRAĐEVINA	SVJETIONIK VNETAK - Unije	
LOKACIJA	Kat.čest.br. 16107 K.o. Unije	
FAZA PROJEKTA	GLAVNI PROJEKT - sanacija	
SADRŽAJ	TLOCRT KROVA	
PROJEKTANT	VLASTA MARČIĆ dipl.ing.arh.	
SURADNICI	PAVLE MARČIĆ, dipl.ing.arh. NIKOMIR GABELIĆ, dipl.ing.arh.	
Z.O.P. 01-22	T.D. 01-22	MJERILO 1:50
SPLIT, siječanj 2022.		List : 3

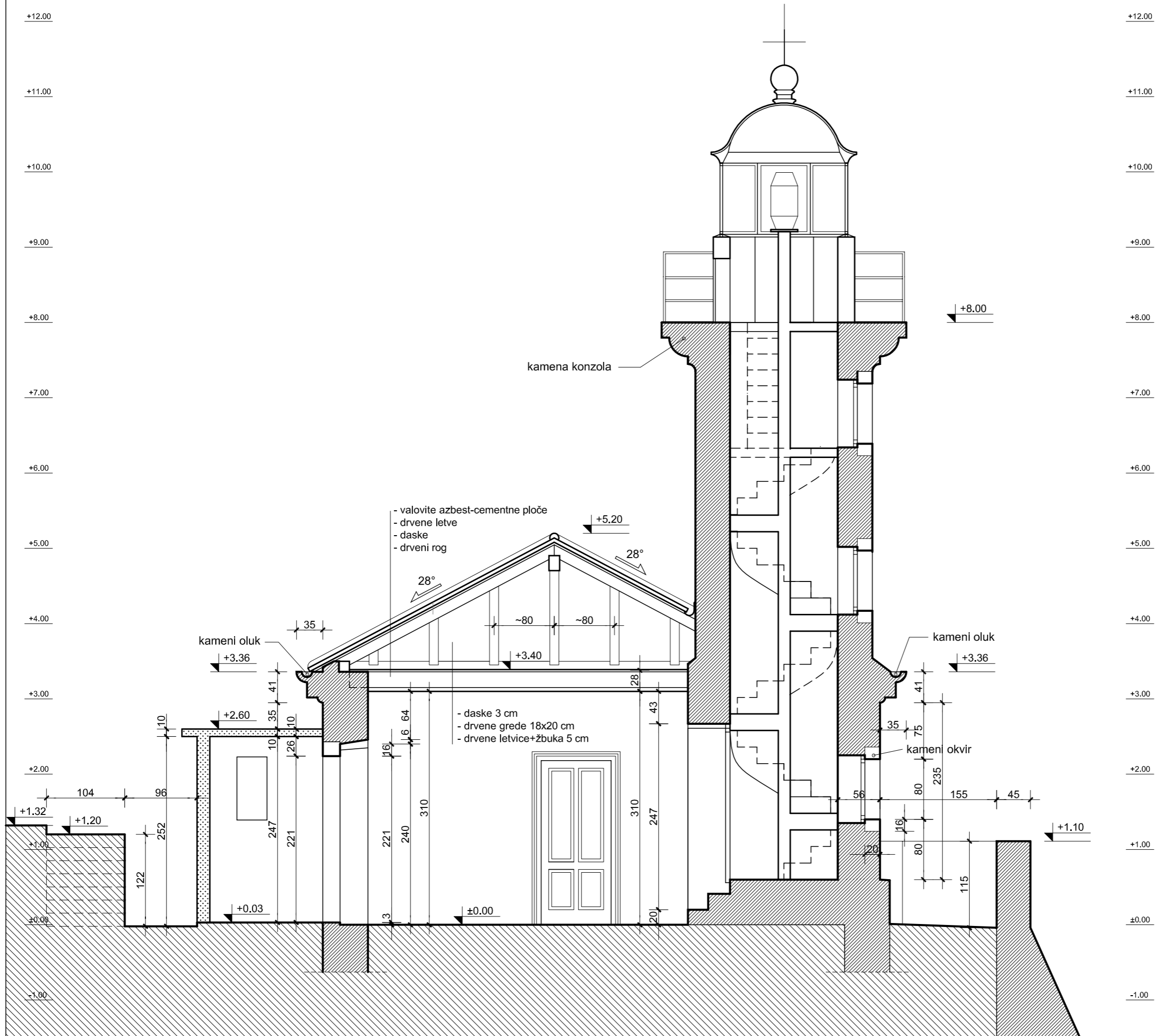

SVJETIONIK VNETAK - Unije

PRESJEK A-A
postojeće stanje

URED OVLAŠTENE ARHITEKTICE VLASTA MARČIĆ		
INVESTITOR	PLOVPUT d.o.o. Obala lazareta 1, 21000 Split	
GRAĐEVINA	SVJETIONIK VNETAK - Unije	
LOKACIJA	Kat.čest.br. 16107 K.o. Unije	
FAZA PROJEKTA	GLAVNI PROJEKT - sanacija	
SADRŽAJ	PRESJEK A-A	
PROJEKTANT	VLASTA MARČIĆ dipl.ing.arh.	
SURADNICI	PAVLE MARČIĆ, dipl.ing.arh NIKOMIR GABELIĆ, dipl.ing.arh.	
Z.O.P. 01-22	T.D. 01-22	MJERILO 1:50
SPLIT, siječanj 2022.		List : 4

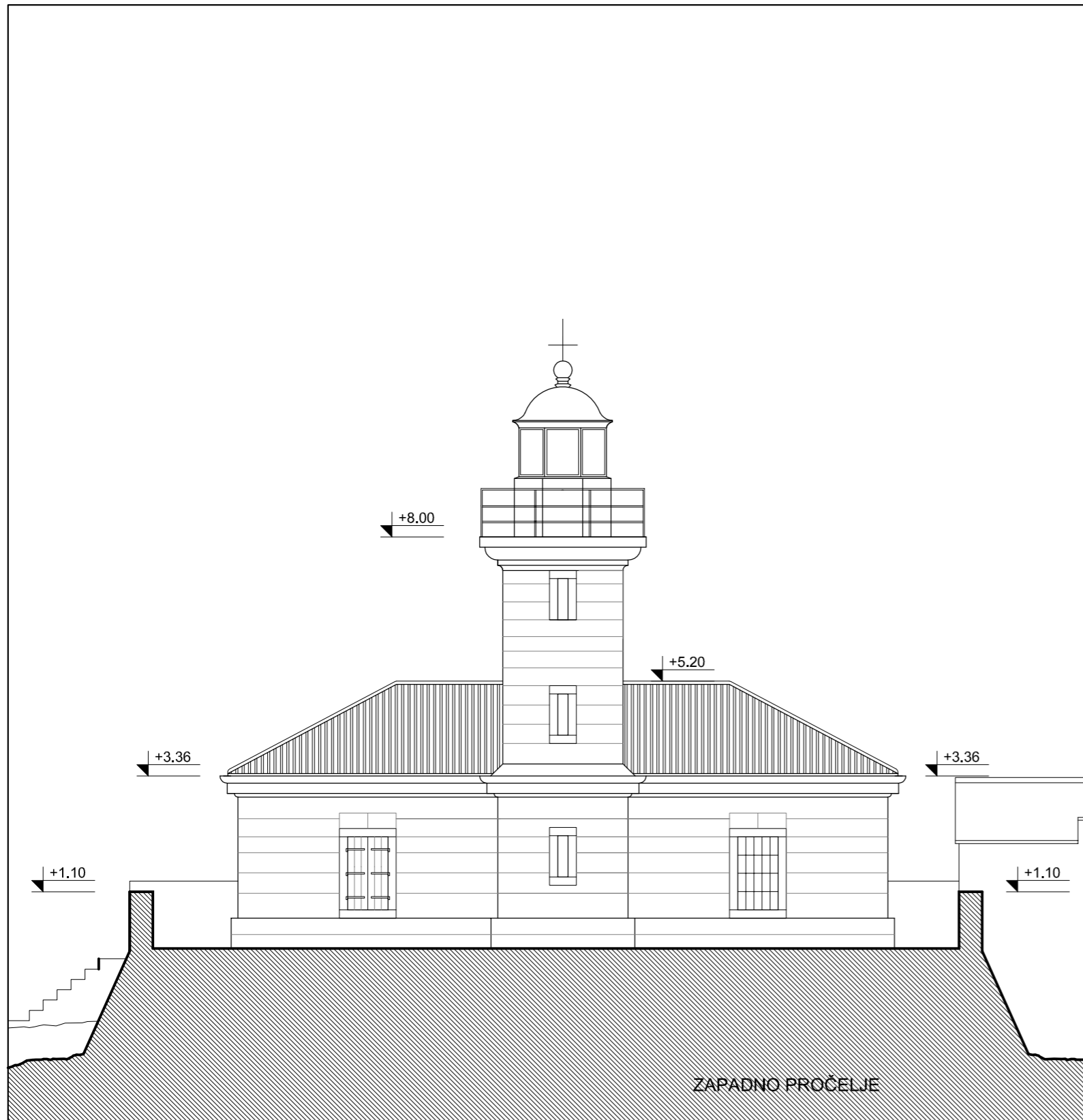

ZAPADNO PROČELJE

+15.00
+14.00
+13.00
+12.00
+11.00
+10.00
+9.00
+8.00
+7.00
+6.00
+5.00
+4.00
+3.00
+2.00
+1.00
±0.00
-1.00

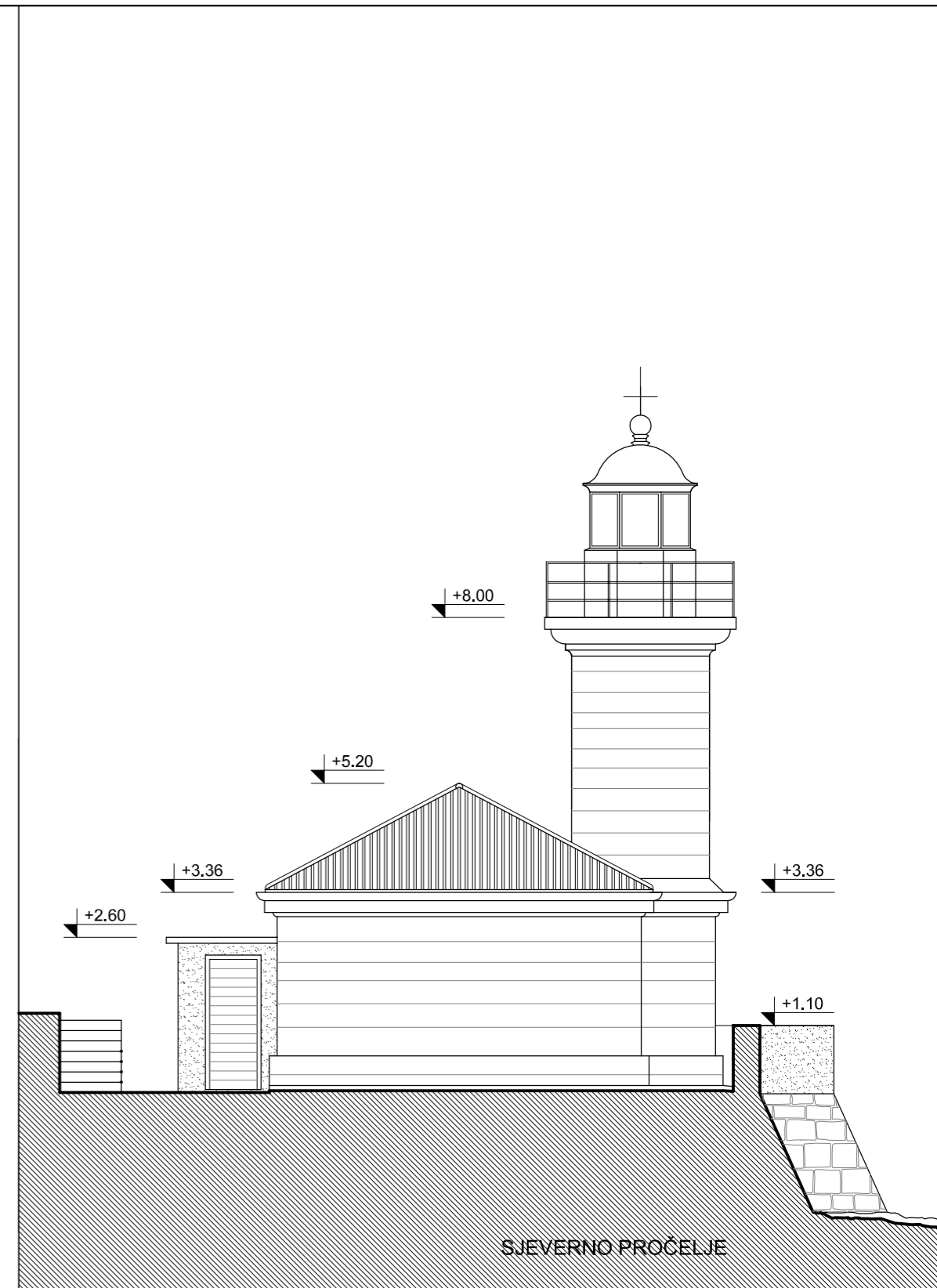

SJEVERNO PROČELJE

URED OVLAŠTENE
ARHITEKTICE
VLASTA MARČIĆ

INVESTITOR	PLOVPUT d.o.o. Obala Lazareta 1, Split, OIB 14480721492	
GRADEVINA	SVJETIONIK VNETAK - Unije	
LOKACIJA	Kat.čest.br. 16107 K.o. Unije	
FAZA	GLAVNI PROJEKT - sanacija	
SADRŽAJ	ZAPADNO I SJEVERNO PROČELJE	
Z.O.P. 01-22	T.D. 01-22	MJERILO 1:100

SVJETIONIK VNETAK - Unije
PROČELJA - postojeće stanje

PROJEKTANT	VLASTA MARČIĆ dipl.ing.arh.	
SURADNICI	PAVLE MARČIĆ dipl. ing. arh. NIKOMIR GABELIĆ dipl. ing. arh.	
SPLIT, siječanj 2022.		List : 5

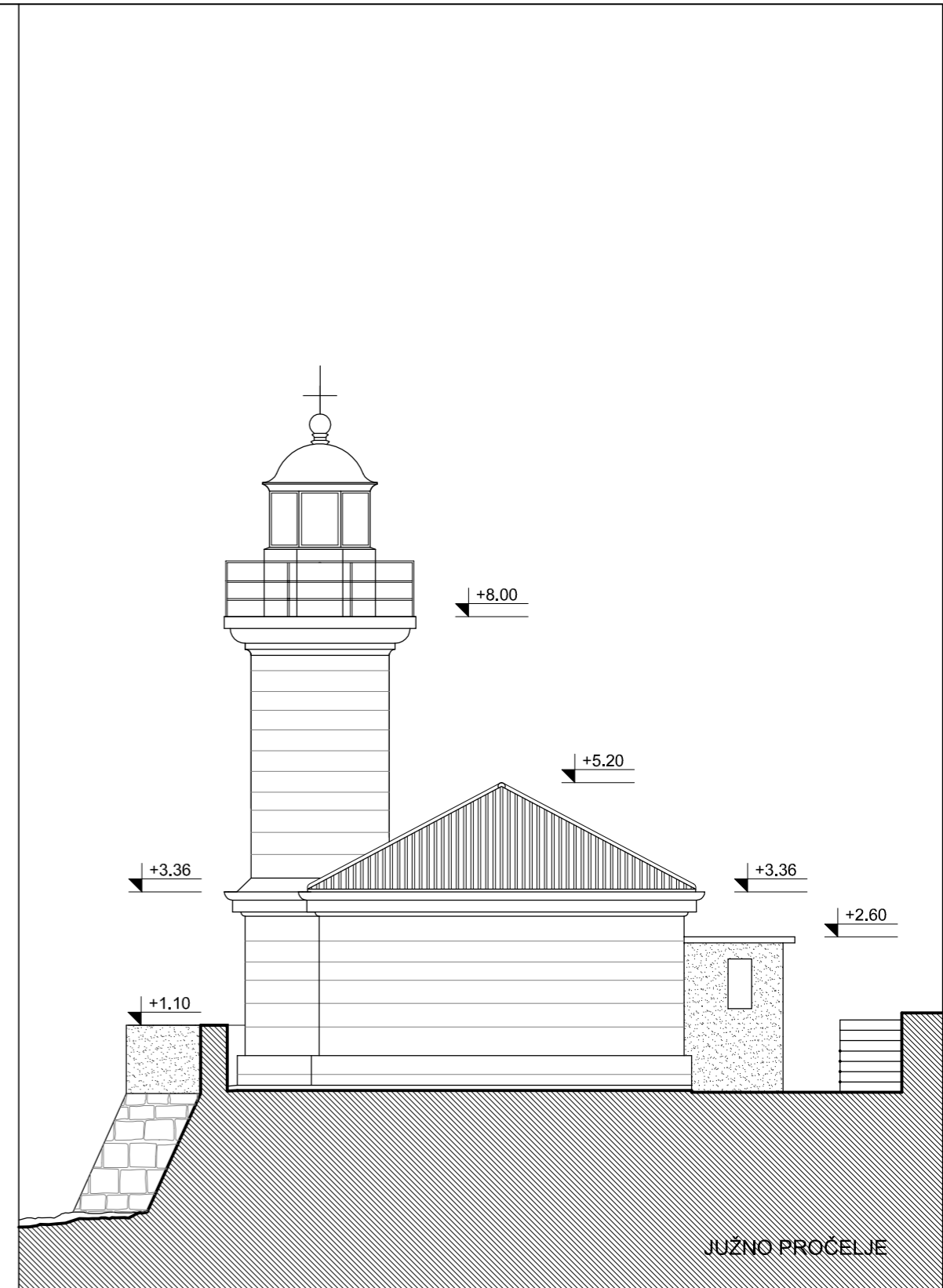
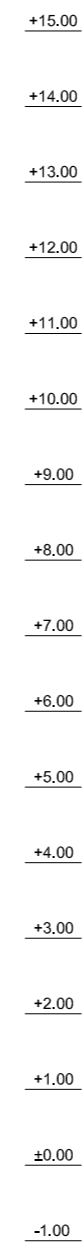
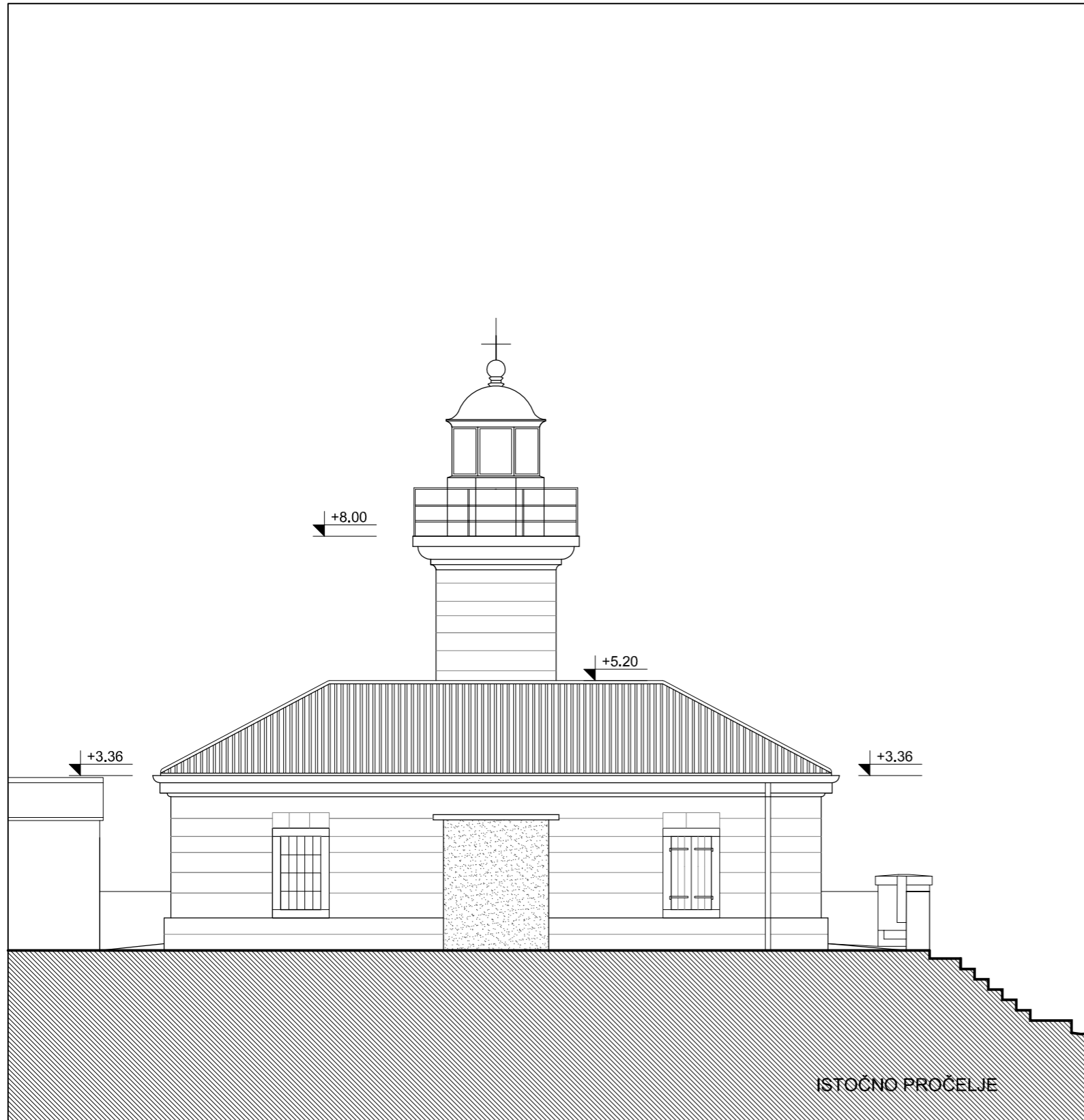

URED OVLAŠTENE
ARHITEKTICE
VLASTA MARČIĆ

INVESTITOR	PLOVPUT d.o.o. Obala Lazareta 1, Split, OIB 14480721492	
GRADEVINA	SVJETIONIK VNETAK - Unije	
LOKACIJA	Kat.čest.br. 16107 K.o. Unije	
FAZA	GLAVNI PROJEKT - sanacija	
SADRŽAJ	ISTOČNO I JUŽNO PROČELJE	
Z.O.P. 01-22	T.D. 01-22	MJERILO 1:100

SVJETIONIK VNETAK - Unije
PROČELJA - postojeće stanje

PROJEKTANT	VLASTA MARČIĆ dipl.ing.arh.	
SURADNICI	PAVLE MARČIĆ dipl. ing. arh. NIKOMIR GABELIĆ dipl. ing. arh.	
SPLIT, siječanj 2022.		List : 6

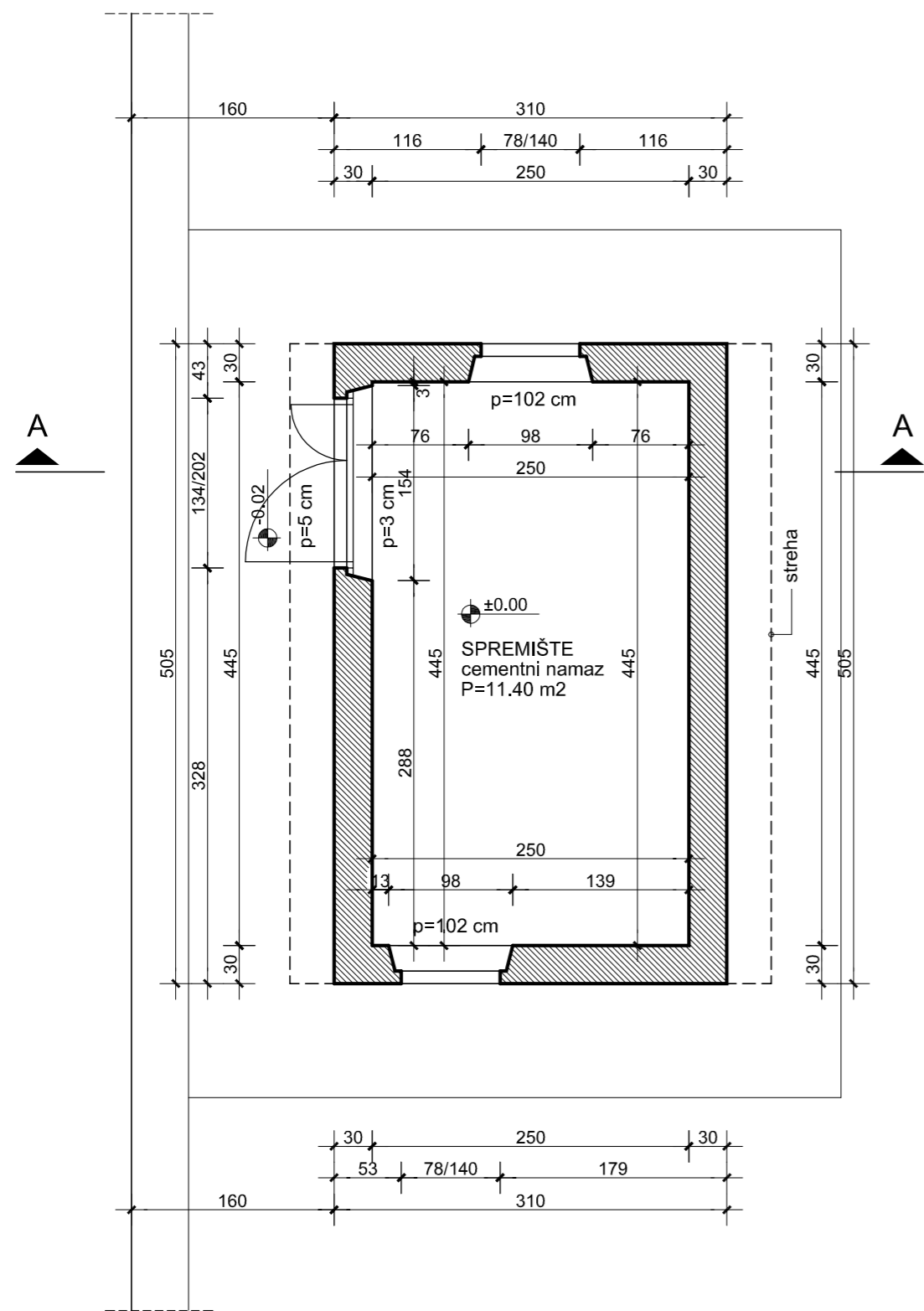

TLOCRT PRIZEMLJA

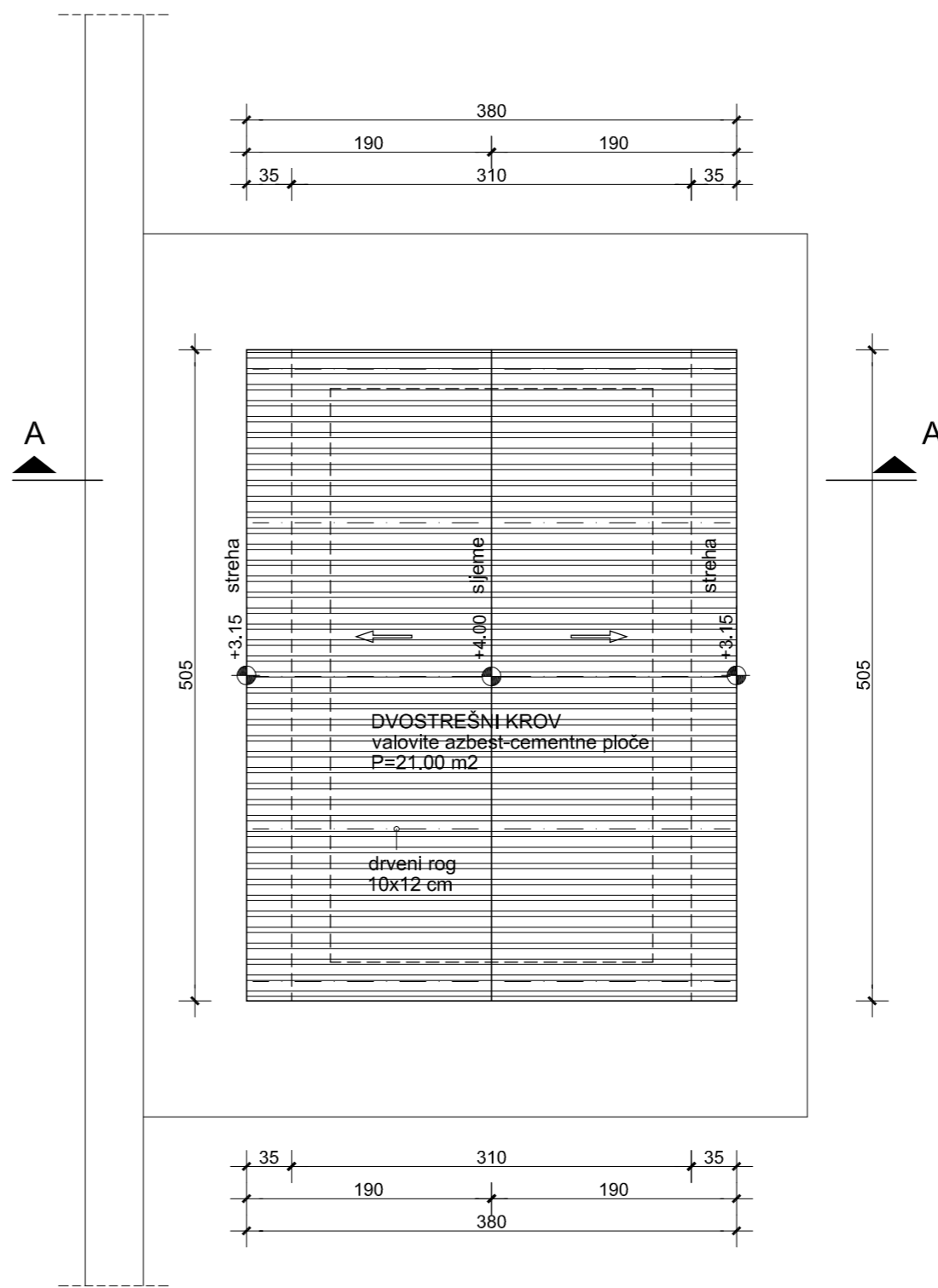

TLOCRT KROVA



SVJETIONIK VNETAK - Unije

**POMOĆNA ZGRADA 1
TLOCRT PRIZEMLJA I KROVA
postojeće stanje**

URED OVLAŠTENE ARHITEKTICE VLASTA MARČIĆ		
INVESTITOR	PLOVPUT d.o.o. Obala lazareta 1, 21000 Split	
GRAĐEVINA	SVJETIONIK VNETAK - Unije	
LOKACIJA	Kat.čest.br. 16107 K.o. Unije	
FAZA PROJEKTA	GLAVNI PROJEKT - sanacija	
SADRŽAJ	TLOCRT PRIZEMLJA I KROVA	
PROJEKTANT	VLASTA MARČIĆ dipl.ing.arh.	
SURADNICI	PAVLE MARČIĆ, dipl.ing.arh NIKOMIR GABELIĆ, dipl.ing.arh.	
Z.O.P. 01-22	T.D. 01-22	MJERILO 1:50
SPLIT, siječanj 2022.		List : 1

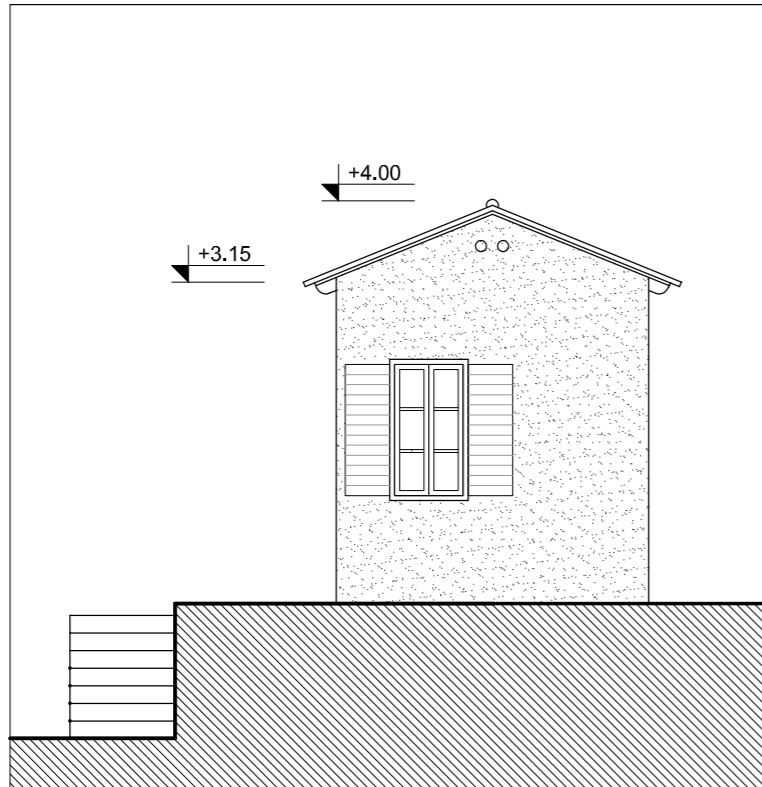

JUŽNO PROČELJE

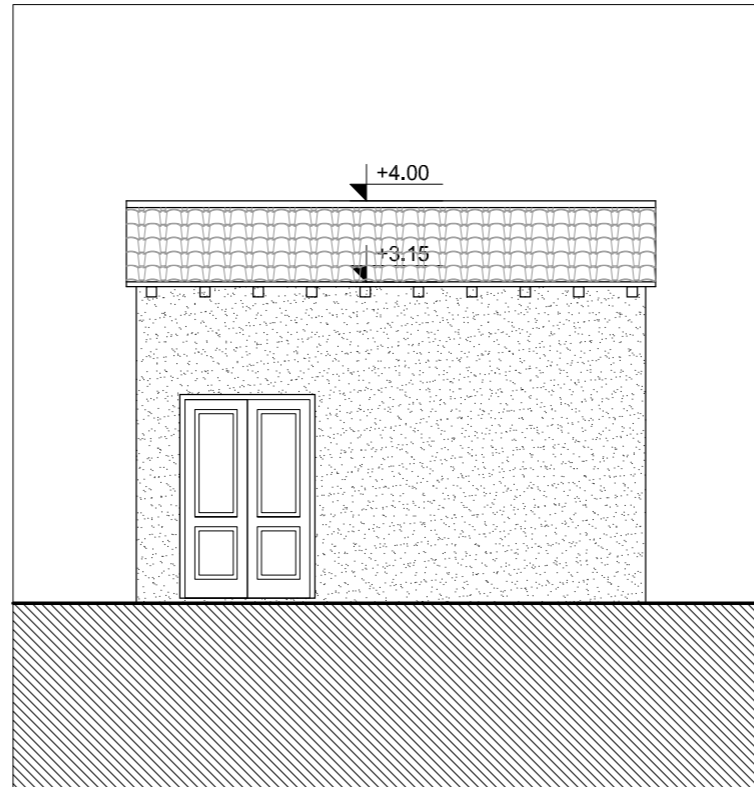

ZAPADNO PROČELJE

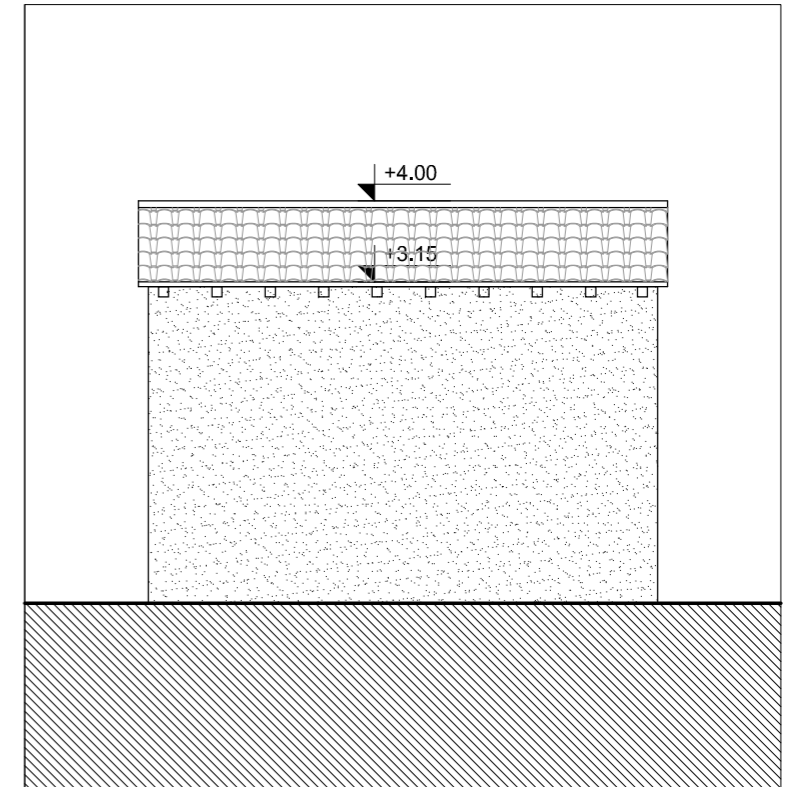

ISTOČNO PROČELJE

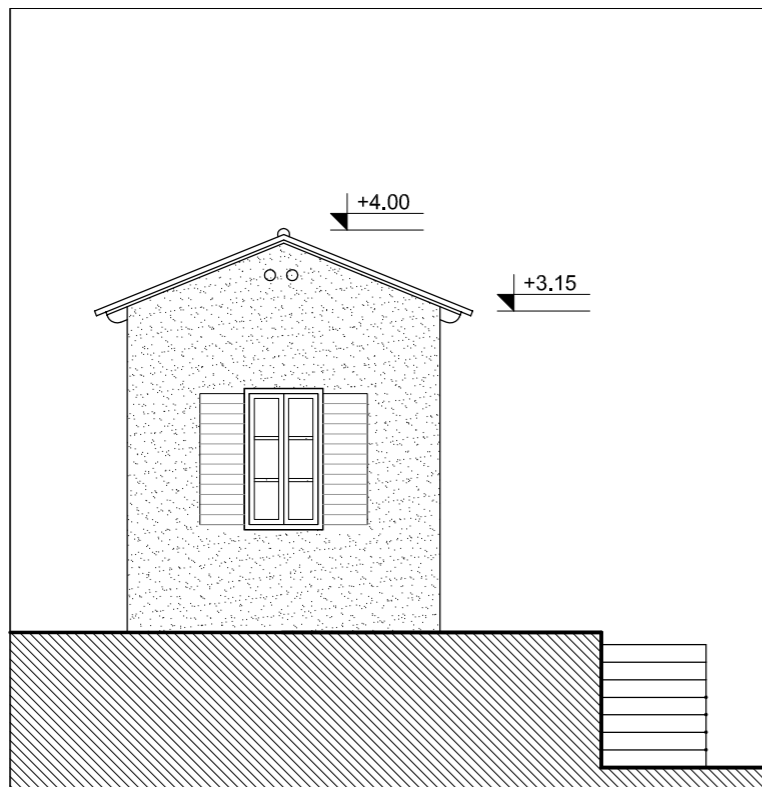

SJEVERNO PROČELJE

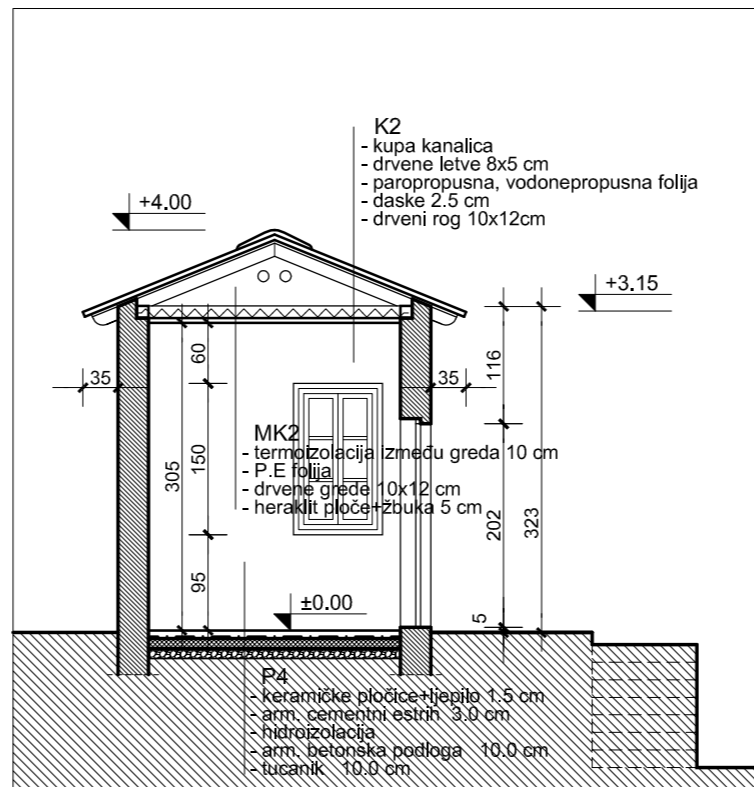

PRESJEK A-A

SVJETIONIK VNETAK - Unije
POMOĆNA ZGRADA 1
PRESJEK A-A, PROČELJA
 sanacija

URED OVLAŠTENE ARHITEKTICE VLASTA MARČIĆ		
INVESTITOR	PLOVPUT d.o.o. Obala lazareta 1, 21000 Split	
GRAĐEVINA	SVJETIONIK VNETAK - Unije	
LOKACIJA	Kat.čest.br. 16107 K.o. Unije	
FAZA PROJEKTA	GLAVNI PROJEKT - sanacija	
SADRŽAJ	PRESJEK A-A, PROČELJA	
PROJEKTANT	VLASTA MARČIĆ dipl.ing.arh.	
SURADNIK	NIKOMIR GABELIĆ dipl.ing.arh.	
Z.O.P. 01-22	T.D. 01-22	MJERILO 1:75
SPLIT, siječanj 2022.		List : 2

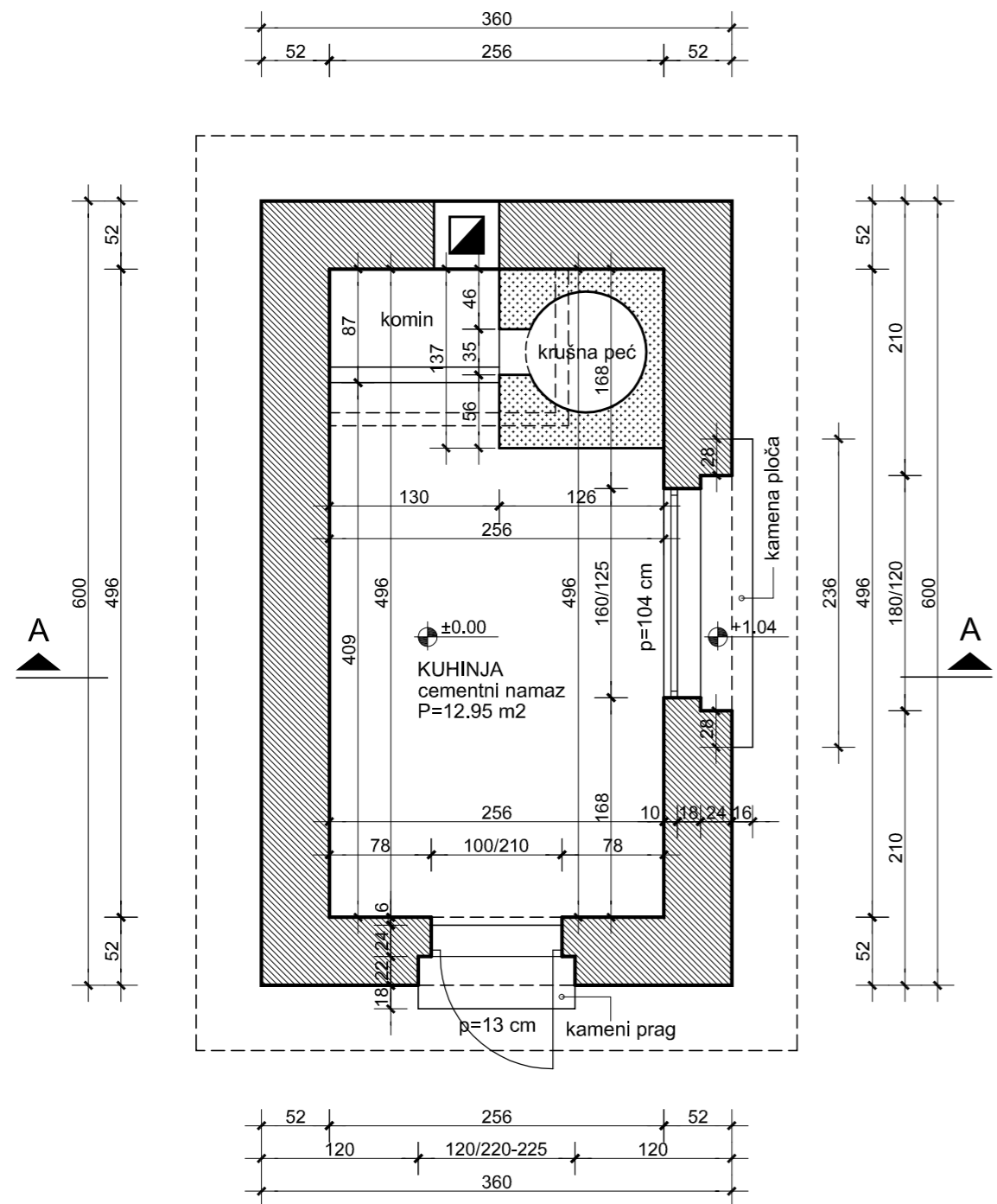

TLOCRT PRIZEMLJA

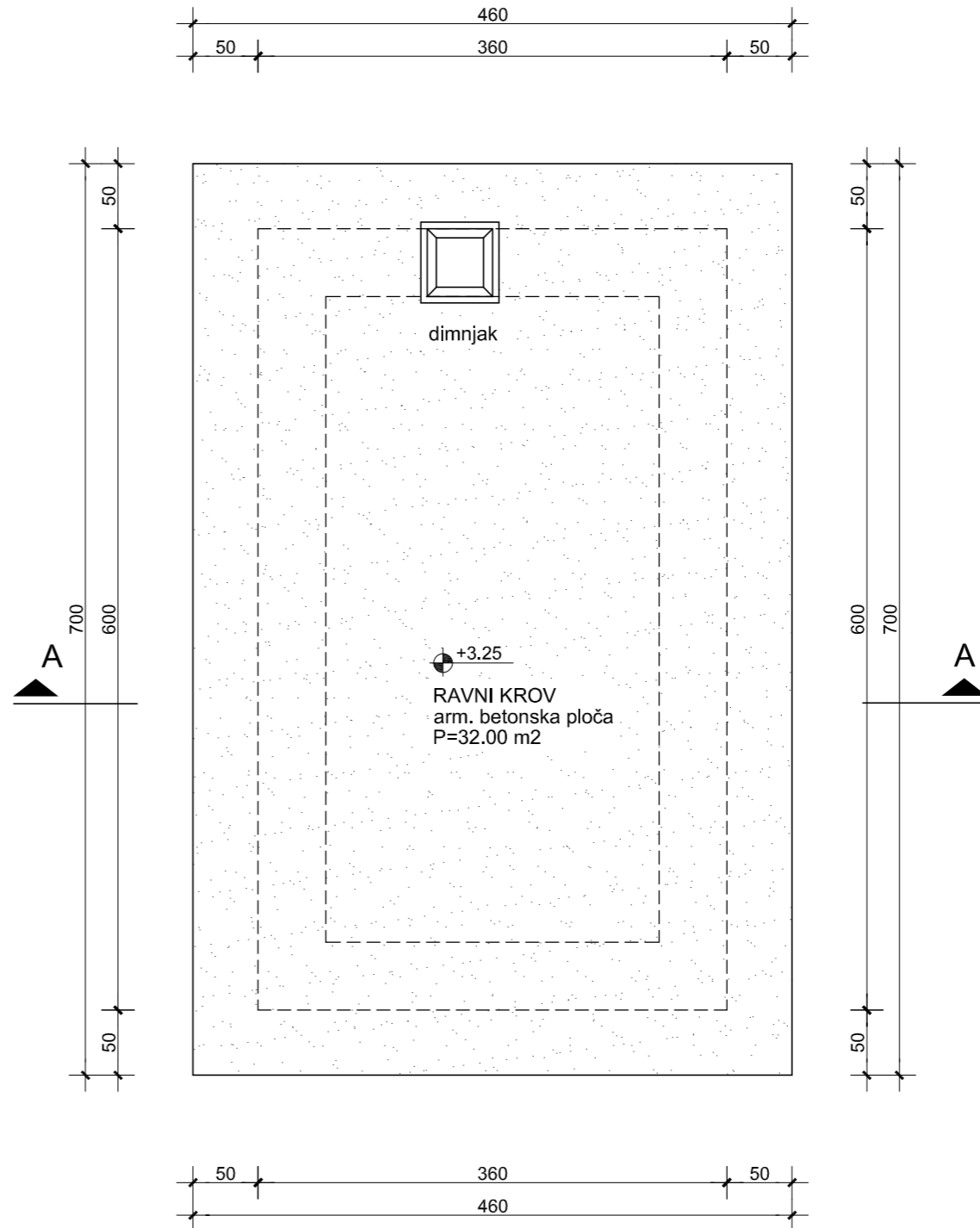

TLOCRT KROVA

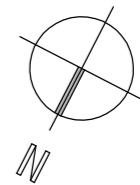

SVJETIONIK VNETAK - Unije

POMOĆNA ZGRADA 2
TLOCRT PRIZEMLJA I KROVA
 postojeće stanje

URED OVLAŠTENE
 ARHITEKTICE
 VLASTA MARČIĆ

INVESTITOR	PLOVPUT d.o.o. Obala lazareta 1, 21000 Split
GRAĐEVINA	SVJETIONIK VNETAK - Unije
LOKACIJA	Kat.čest.br. 16107 K.o. Unije
FAZA PROJEKTA	GLAVNI PROJEKT - sanacija
SADRŽAJ	TLOCRT PRIZEMLJA I KROVA
PROJEKTANT	VLASTA MARČIĆ dipl.ing.arh.

SURADNICI	PAVLE MARČIĆ, dipl.ing.arh NIKOMIR GABELIĆ, dipl.ing.arh.	
Z.O.P. 01-22	T.D. 01-22	MJERILO 1:50
SPLIT, siječanj 2022.		List : 1

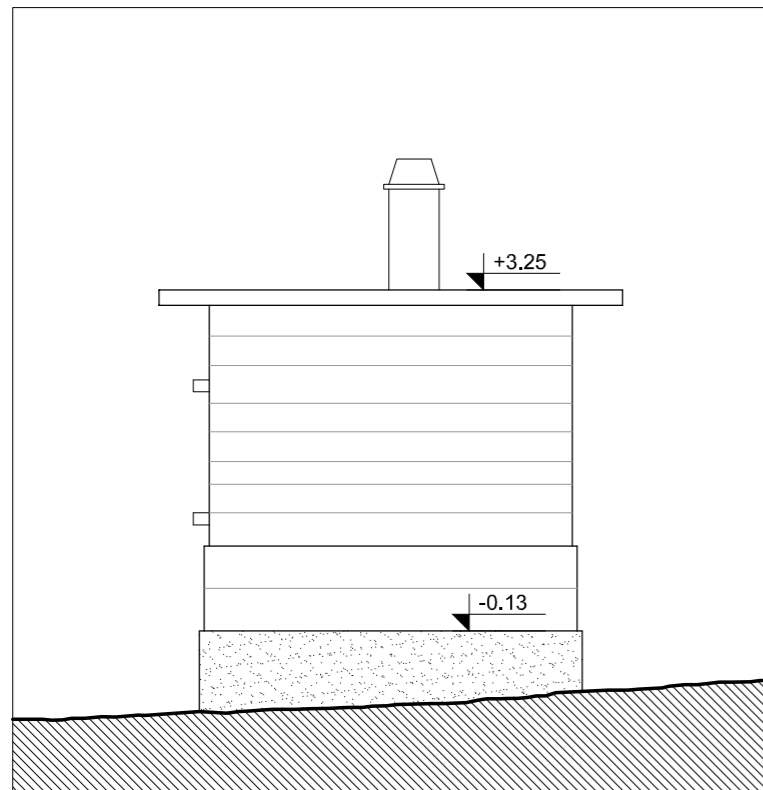

JUŽNO PROČELJE

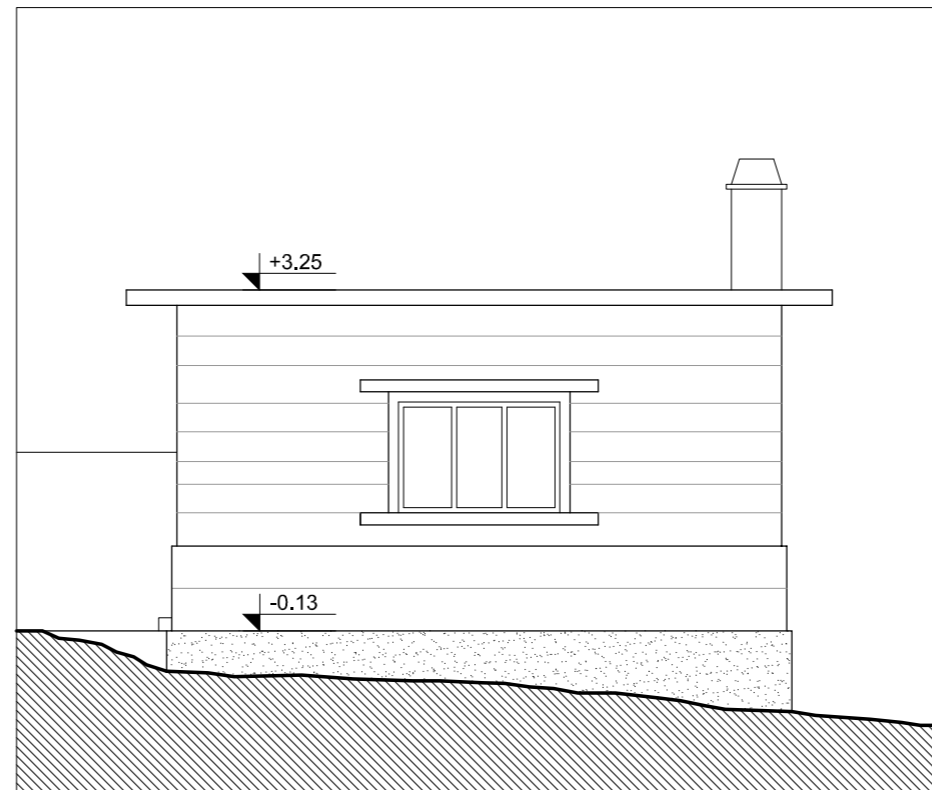

ZAPADNO PROČELJE

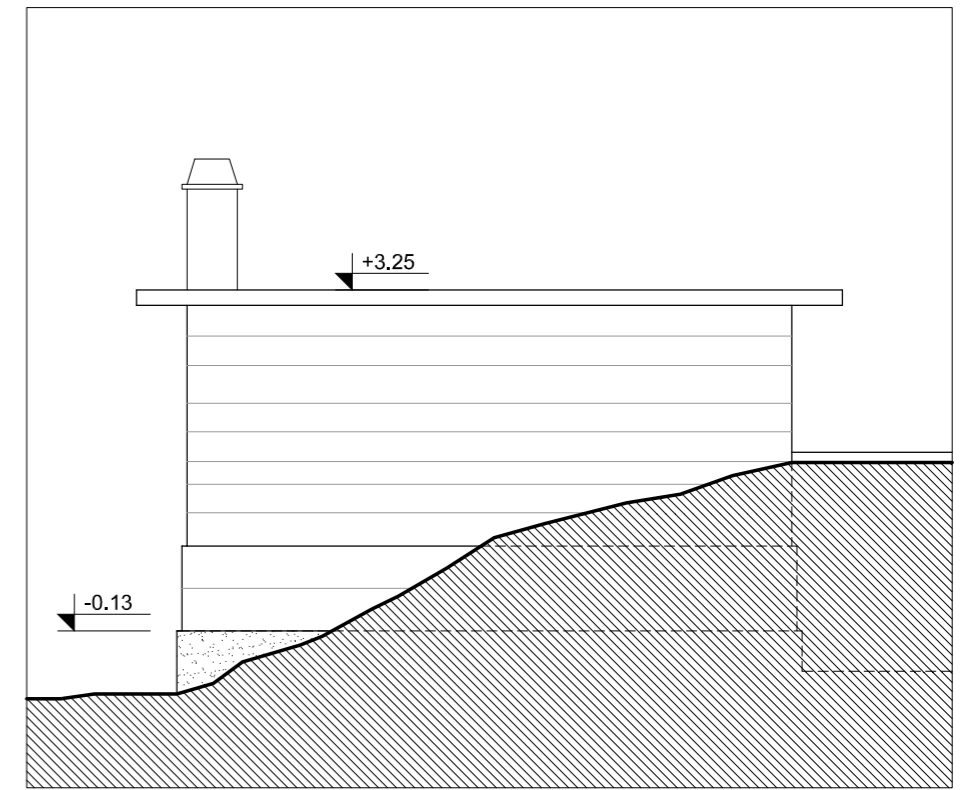

ISTOČNO PROČELJE

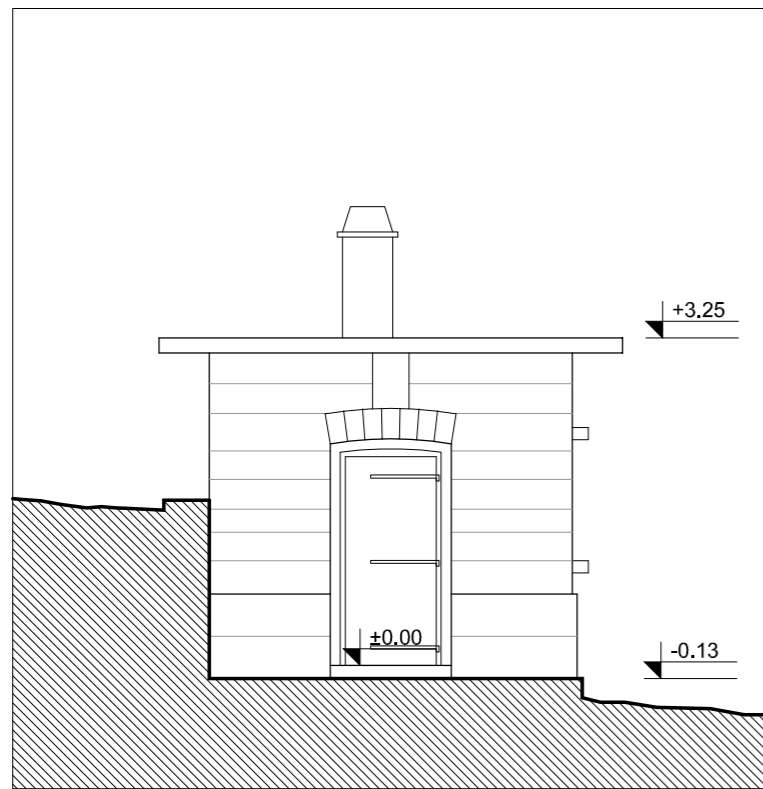

SJEVERNO PROČELJE

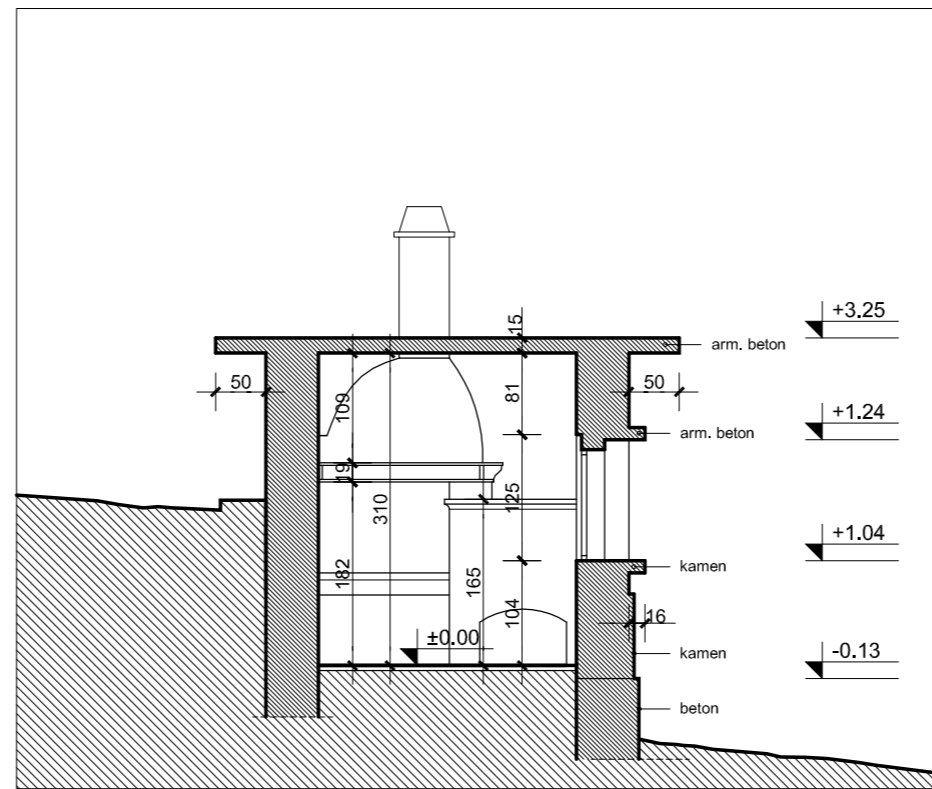

PRESJEK A-A

SVJETIONIK VNETAČ - Unije
POMOĆNA ZGRADA 2
PRESJEK A-A, PROČELJA
 postojeće stanje

URED OVLAŠTENE ARHITEKTICE VLASTA MARČIĆ		
INVESTITOR	PLOVPUT d.o.o. Obala lazareta 1, 21000 Split	
GRAĐEVINA	SVJETIONIK VNETAČ - Unije	
LOKACIJA	Kat.čest.br. 16107 K.o. Unije	
FAZA PROJEKTA	GLAVNI PROJEKT - sanacija	
SADRŽAJ	PRESJEK A-A, PROČELJA	
PROJEKTANT	VLASTA MARČIĆ dipl.ing.arh.	
SURADNICI		
PAVLE MARČIĆ, dipl.ing.arh NIKOMIR GABELIĆ, dipl.ing.arh.		
Z.O.P. 01-22	T.D. 01-22	MJERILO 1:75
SPLIT, siječanj 2022.		List : 2

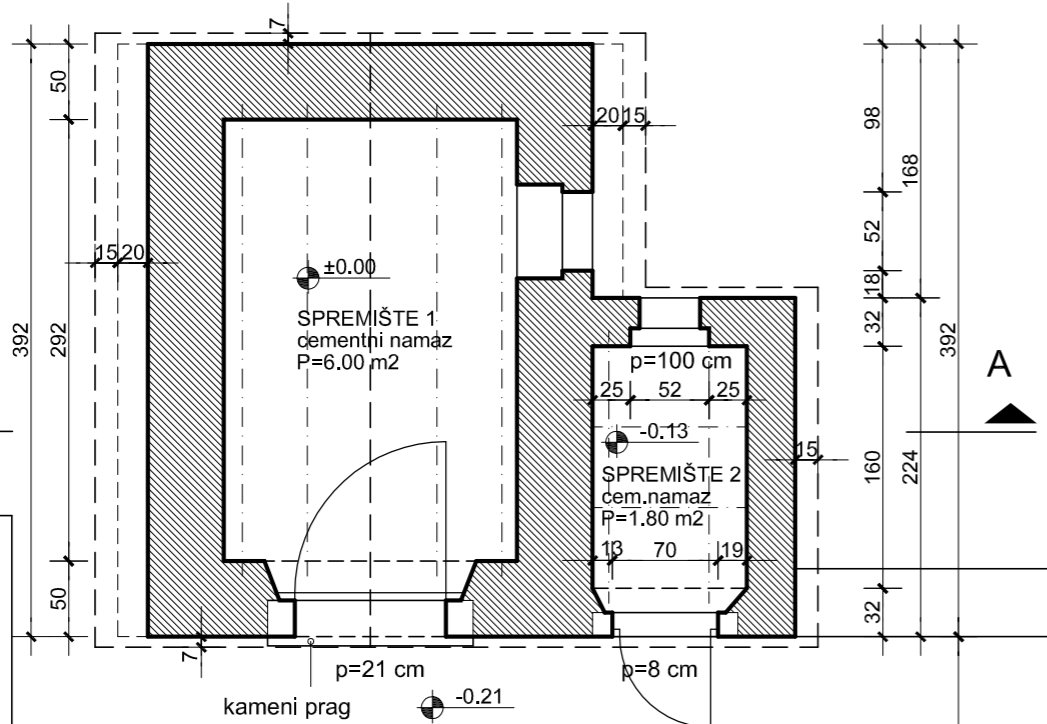
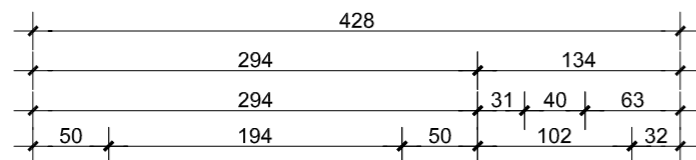

TLOCRT PRIZEMLJA

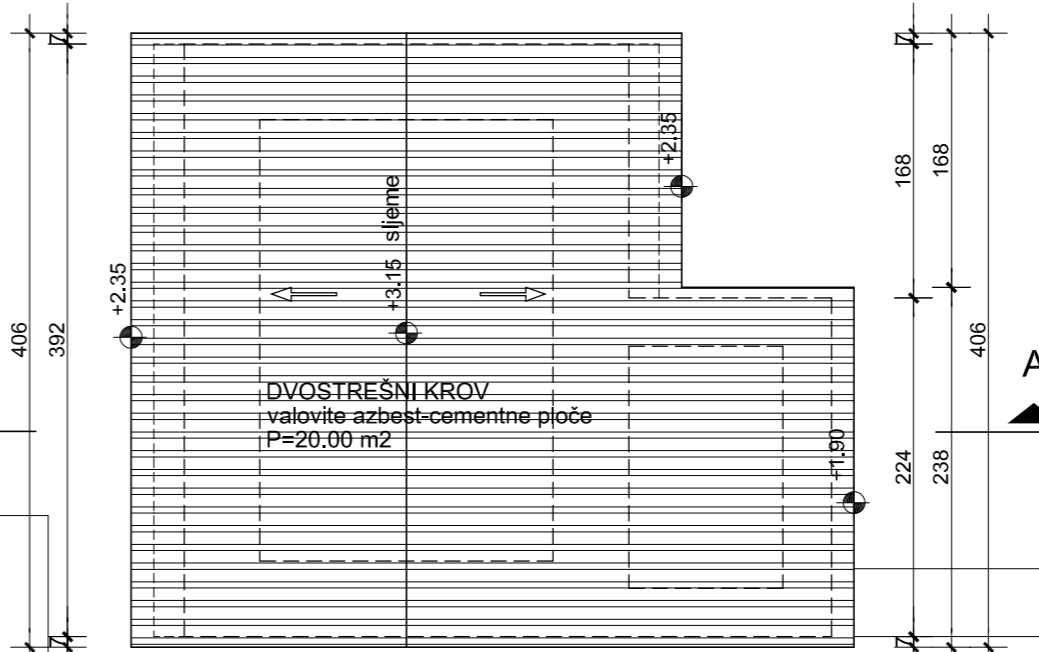
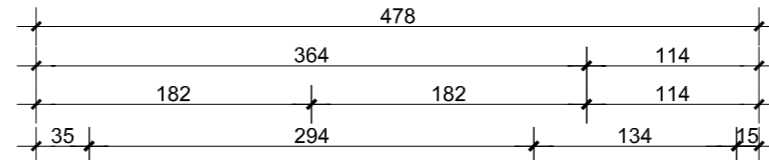

TLOCRT KROVA

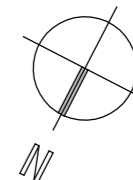

SVJETIONIK VNETAK - Unije

**POMOĆNA ZGRADA 3
TLOCRT PRIZEMLJA I KROVA
postojeće stanje**

URED OVLAŠTENE ARHITEKTICE VLASTA MARČIĆ		
INVESTITOR	PLOVPUT d.o.o. Obala lazareta 1, 21000 Split	
GRAĐEVINA	SVJETIONIK VNETAK - Unije	
LOKACIJA	Kat.čest.br. 16107 K.o. Unije	
FAZA PROJEKTA	GLAVNI PROJEKT - sanacija	
SADRŽAJ	TLOCRT PRIZEMLJA I KROVA	
PROJEKTANT	VLASTA MARČIĆ dipl.ing.arh.	
SURADNICI	PAVLE MARČIĆ, dipl.ing.arh. NIKOMIR GABELIĆ, dipl.ing.arh.	
Z.O.P. 01-22	T.D. 01-22	MJERILO 1:50
SPLIT, siječanj 2022.		List : 1

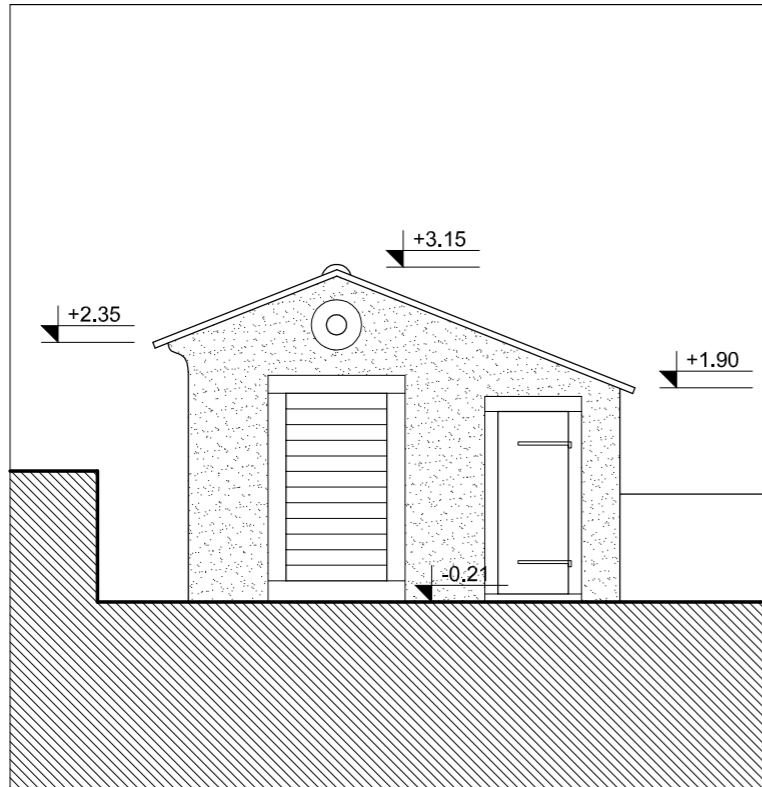

SJEVERNO PROČELJE

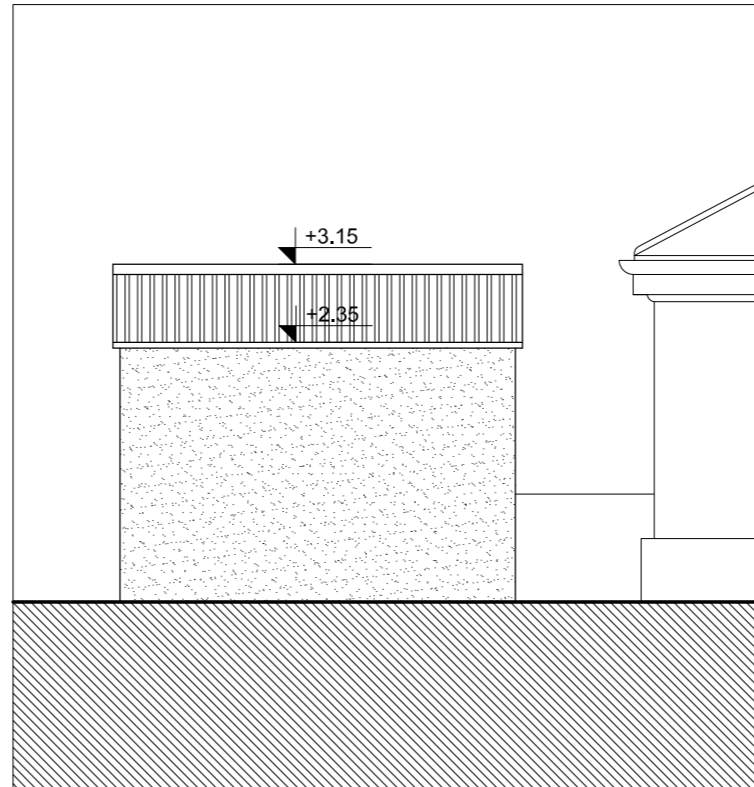

ISTOČNO PROČELJE

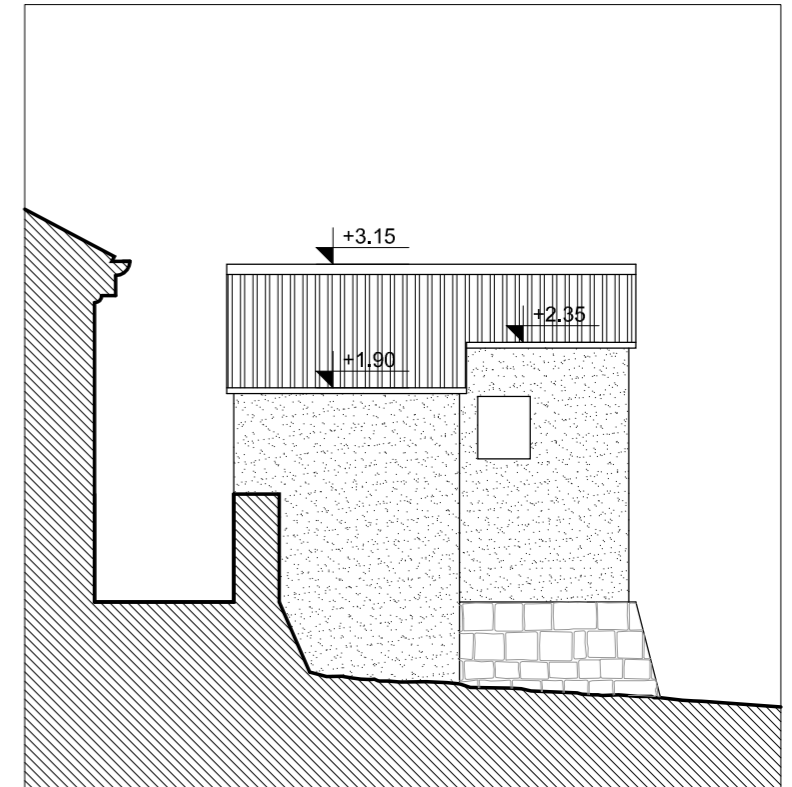

ZAPADNO PROČELJE

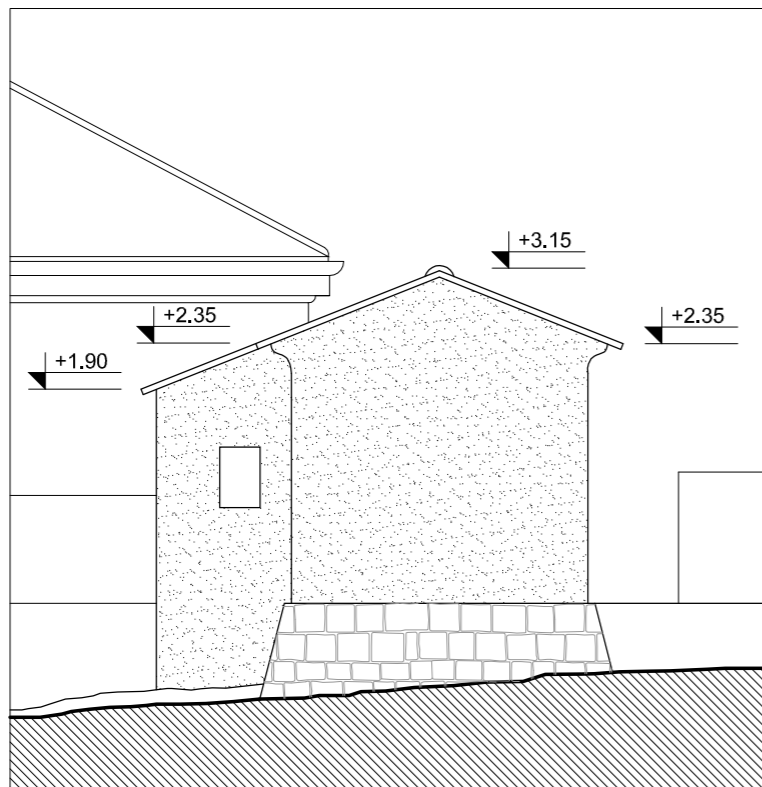

JUŽNO PROČELJE

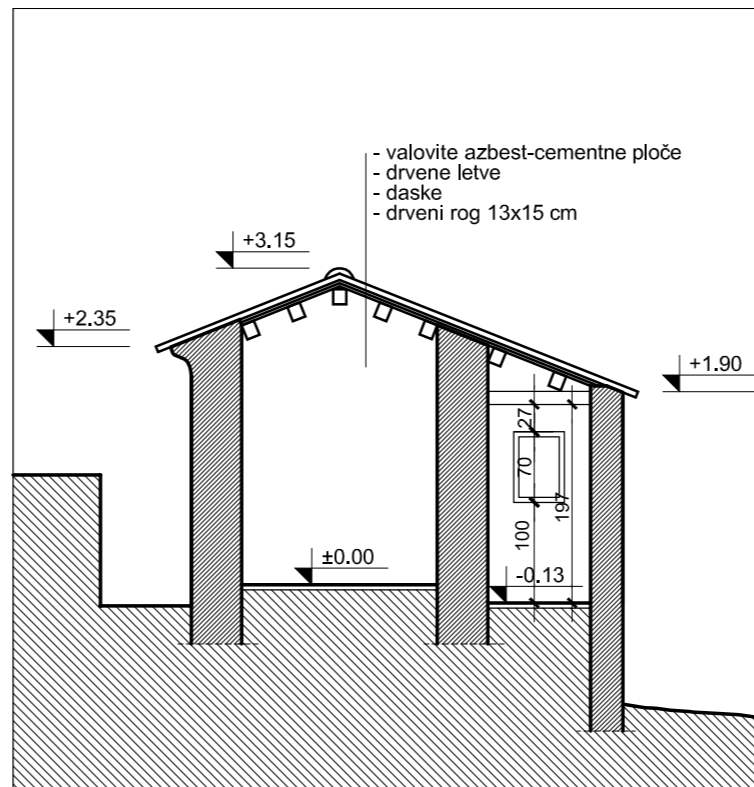

PRESJEK A-A

SVJETIONIK VNETAČ - Unije
POMOĆNA ZGRADA 3
PRESJEK A-A, PROČELJA
 postojeće stanje

URED OVLAŠTENE ARHITEKTICE VLASTA MARČIĆ		
INVESTITOR	PLOVPUT d.o.o. Obala lazareta 1, 21000 Split	
GRAĐEVINA	SVJETIONIK VNETAČ - Unije	
LOKACIJA	Kat.čest.br. 16107 K.o. Unije	
FAZA PROJEKTA	GLAVNI PROJEKT - sanacija	
SADRŽAJ	PRESJEK A-A, PROČELJA	
PROJEKTANT	VLASTA MARČIĆ dipl.ing.arh.	
SURADNICI	PAVLE MARČIĆ, dipl.ing.arh NIKOMIR GABELIĆ, dipl.ing.arh.	
Z.O.P. 01-22	T.D. 01-22	MJERILO 1:75
SPLIT, siječanj 2022.		List : 2

Građevina: SVJETIONIK VNETAK - Unije
Lokacija: Kat. čest. br. 16107 K.o. Unije
Investitor: PLOVPUT d.o.o. Obala Lazareta 1, Split - OIB: 14480721492
Faza projekta: GLAVNI PROJEKT - sanacija
Sadržaj: ARHITEKTONSKI PROJEKT, Mapa 1/3

Z.O.P. 01-22, T.D. 01-22

SANACIJA

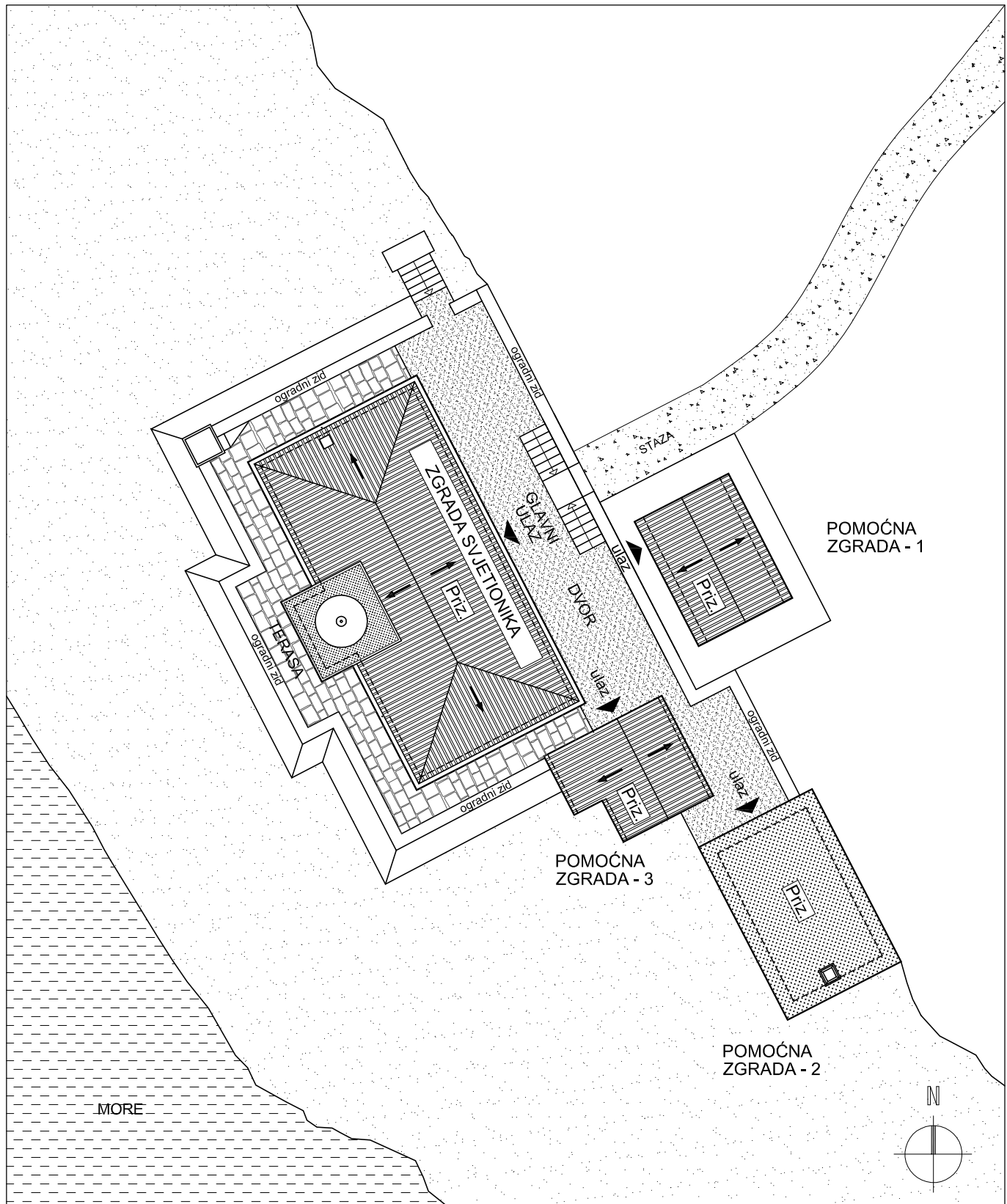

<p>URED OVLAŠTENE ARHITEKTICE VLASTA MARČIĆ</p>		
INVESTITOR MORE	PLOVPUT d.o.o. Obala Lazareta 1, Split, OIB 14480721492	
GRAĐEVINA	SVJETIONIK VNETAK - Unije	
LOKACIJA	Kat.čest.br. 16107 K.o. Unije	
FAZA	GLAVNI PROJEKT - sanacija	
SADRŽAJ	SITUACIJA	
Z.O.P. 01-22	T.D. 01-22	MJERILO 1:200

<p>SVJETIONIK VNETAK - Unije SITUACIJA - sanacija</p>		
PROJEKTANT	VLASTA MARČIĆ dipl.ing.arh.	
<p>SURADNICI</p>		
PAVLE MARČIĆ dipl. ing. arh. NIKOMIR GABELIĆ dipl. ing. arh.		
SPLIT, siječanj 2022.		List :

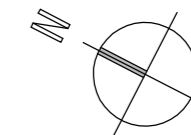
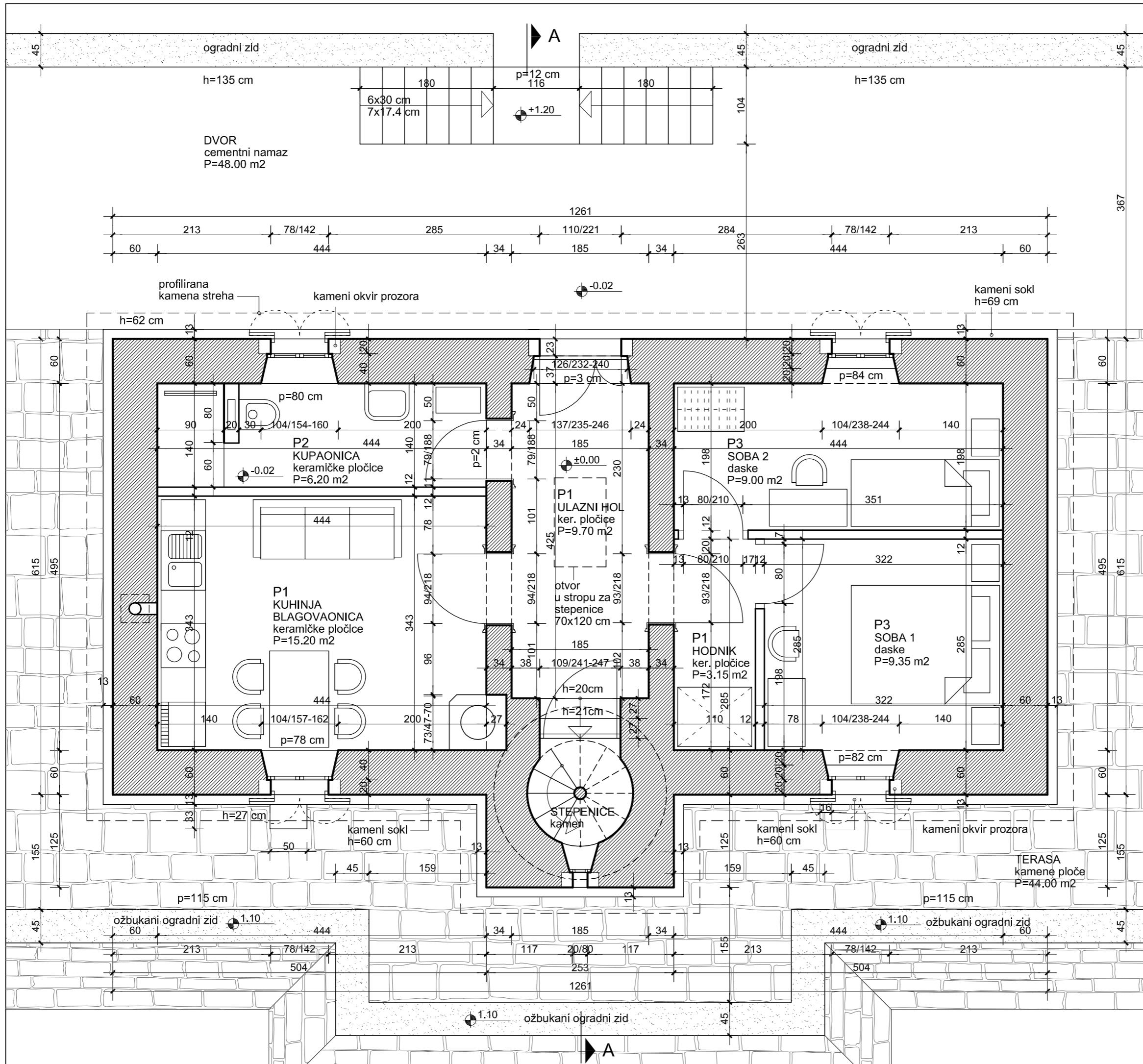

SVJETIONIK VNETAK - Unije
TLOCRT PRIZEMLJA
 sanacija

URED OVLAŠTENE ARHITEKTICE VLASTA MARČIĆ		
INVESTITOR	PLOVPUT d.o.o. Obala lazareta 1, 21000 Split	
GRAĐEVINA	SVJETIONIK VNETAK - Unije	
LOKACIJA	Kat.čest.br. 16107 K.o. Unije	
FAZA PROJEKTA	GLAVNI PROJEKT - sanacija	
SADRŽAJ	TLOCRT PRIZEMLJA	
PROJEKTANT	VLASTA MARČIĆ dipl.ing.arh.	
SURADNIK	NIKOMIR GABELIĆ dipl.ing.arh.	
Z.O.P. 01-22	T.D. 01-22	MJERILO 1:50
SPLIT, siječanj 2022.		List : 1

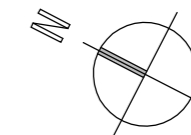
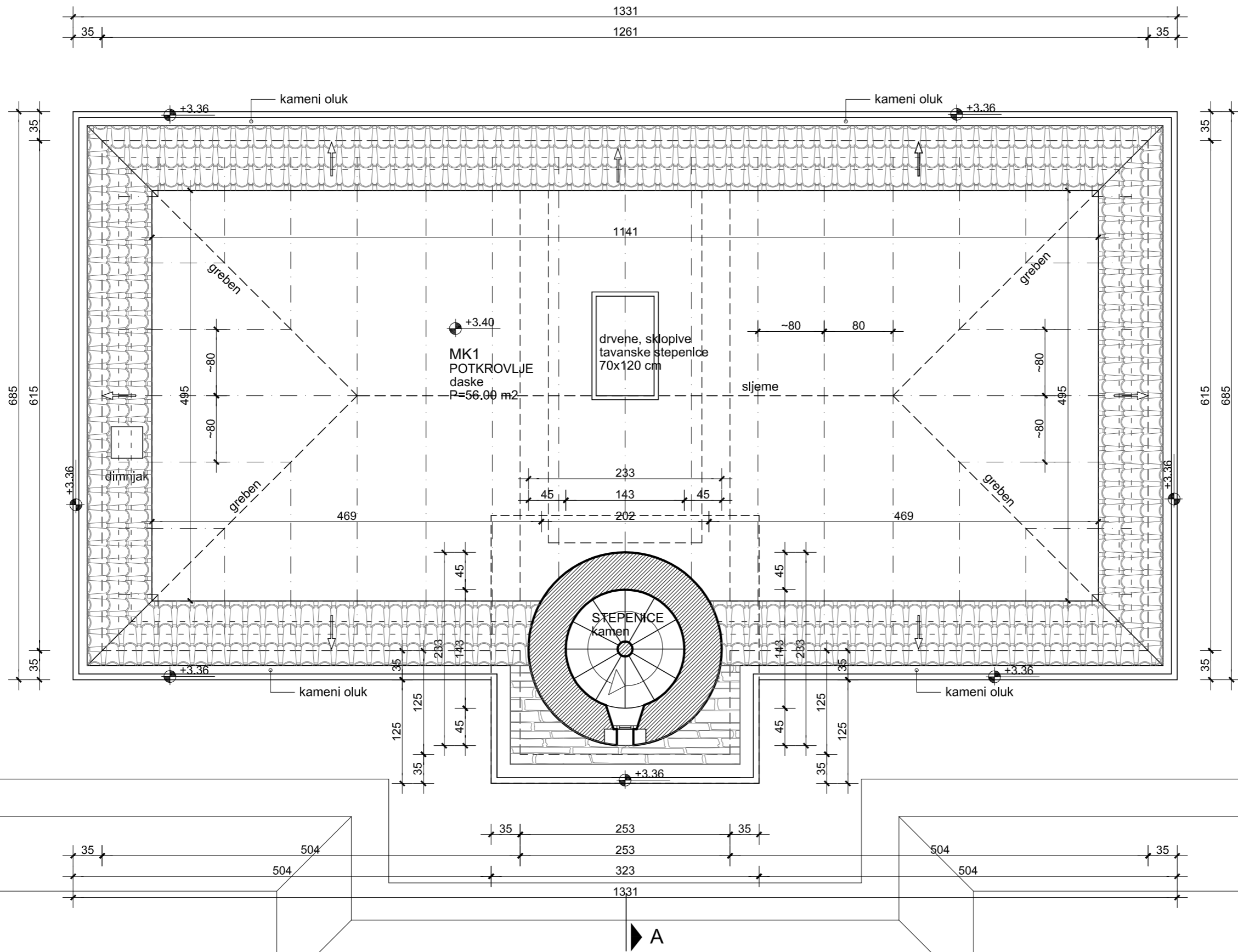

SVJETIONIK VNETAK - Unije
TLOCRT POTKROVLJA
 sanacija

URED OVLAŠTENE ARHITEKTICE VLASTA MARČIĆ		
INVESTITOR	PLOVPUT d.o.o. Obala lazareta 1, 21000 Split	
GRAĐEVINA	SVJETIONIK VNETAK - Unije	
LOKACIJA	Kat.čest.br. 16107 K.o. Unije	
FAZA PROJEKTA	GLAVNI PROJEKT - sanacija	
SADRŽAJ	TLOCRT POTKROVLJA	
PROJEKTANT	VLASTA MARČIĆ dipl.ing.arh.	
SURADNIK	NIKOMIR GABELIĆ dipl.ing.arh.	
Z.O.P. 01-22	T.D. 01-22	MJERILO 1:50
SPLIT, siječanj 2022.		List : 2

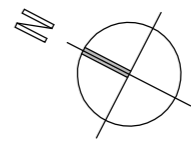
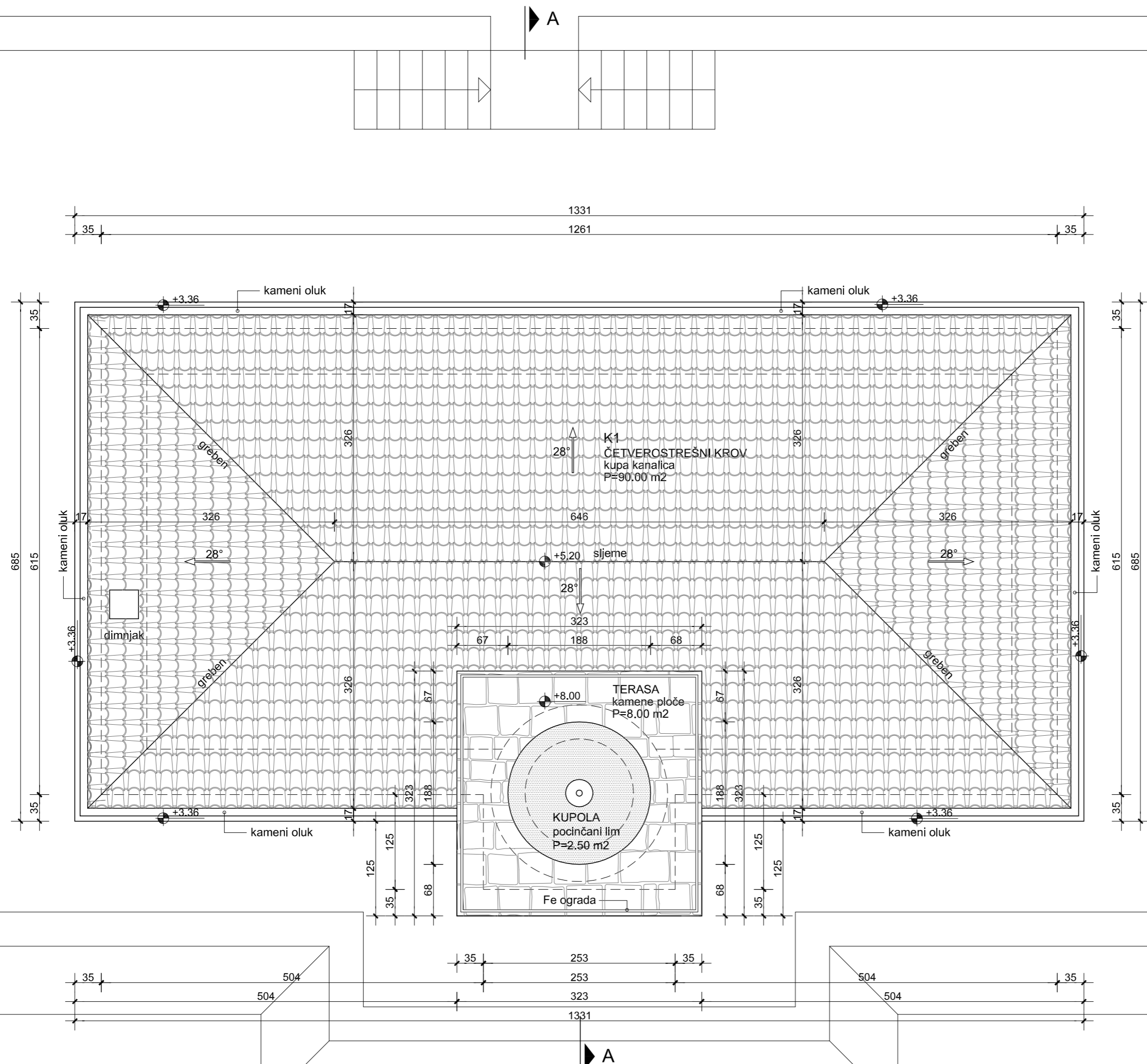

SVJETIONIK VNETAK - Unije
TLOCRT KROVA
 sanacija

URED OVLAŠTENE ARHITEKTICE VLASTA MARČIĆ		
INVESTITOR	PLOVPUT d.o.o. Obala lazareta 1, 21000 Split	
GRAĐEVINA	SVJETIONIK VNETAK - Unije	
LOKACIJA	Kat.čest.br. 16107 K.o. Unije	
FAZA PROJEKTA	GLAVNI PROJEKT - sanacija	
SADRŽAJ	TLOCRT KROVA	
PROJEKTANT	VLASTA MARČIĆ dipl.ing.arh.	
SURADNIK	NIKOMIR GABELIĆ dipl.ing.arh.	
Z.O.P. 01-22	T.D. 01-22	MJERILO 1:50
SPLIT, siječanj 2022.		List : 3

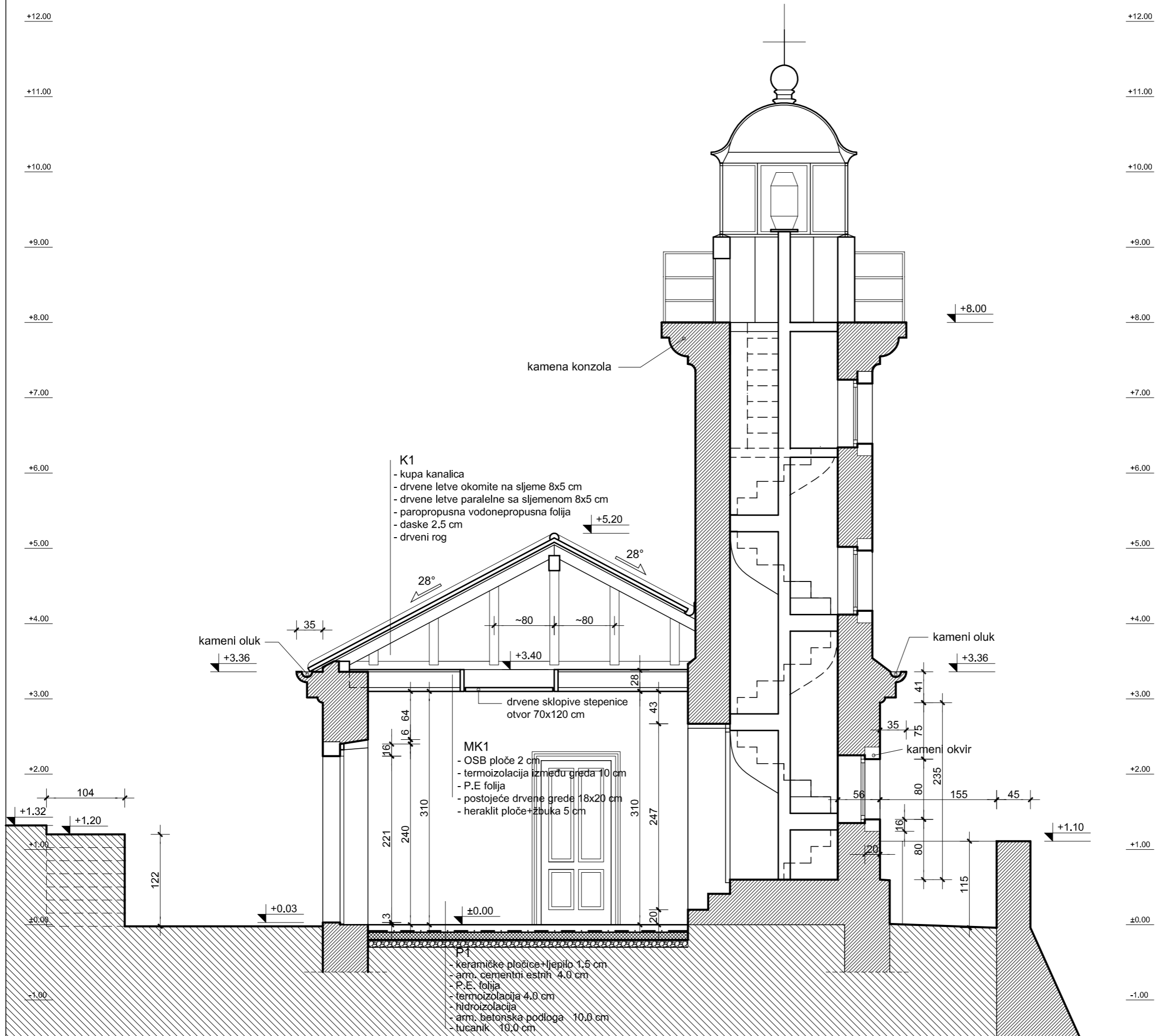

SVJETIONIK VNETAK - Unije

PRESJEK A-A
 sanacija

URED OVLAŠTENE ARHITEKTICE VLASTA MARČIĆ		
INVESTITOR	PLOVPUT d.o.o. Obala lazareta 1, 21000 Split	
GRAĐEVINA	SVJETIONIK VNETAK - Unije	
LOKACIJA	Kat.čest.br. 16107 K.o. Unije	
FAZA PROJEKTA	GLAVNI PROJEKT - sanacija	
SADRŽAJ	PRESJEK A-A	
PROJEKTANT	VLASTA MARČIĆ dipl.ing.arh.	
SURADNIK	NIKOMIR GABELIĆ dipl.ing.arh.	
Z.O.P. 01-22	T.D. 01-22	MJERILO 1:50
SPLIT, siječanj 2022.		List : 4

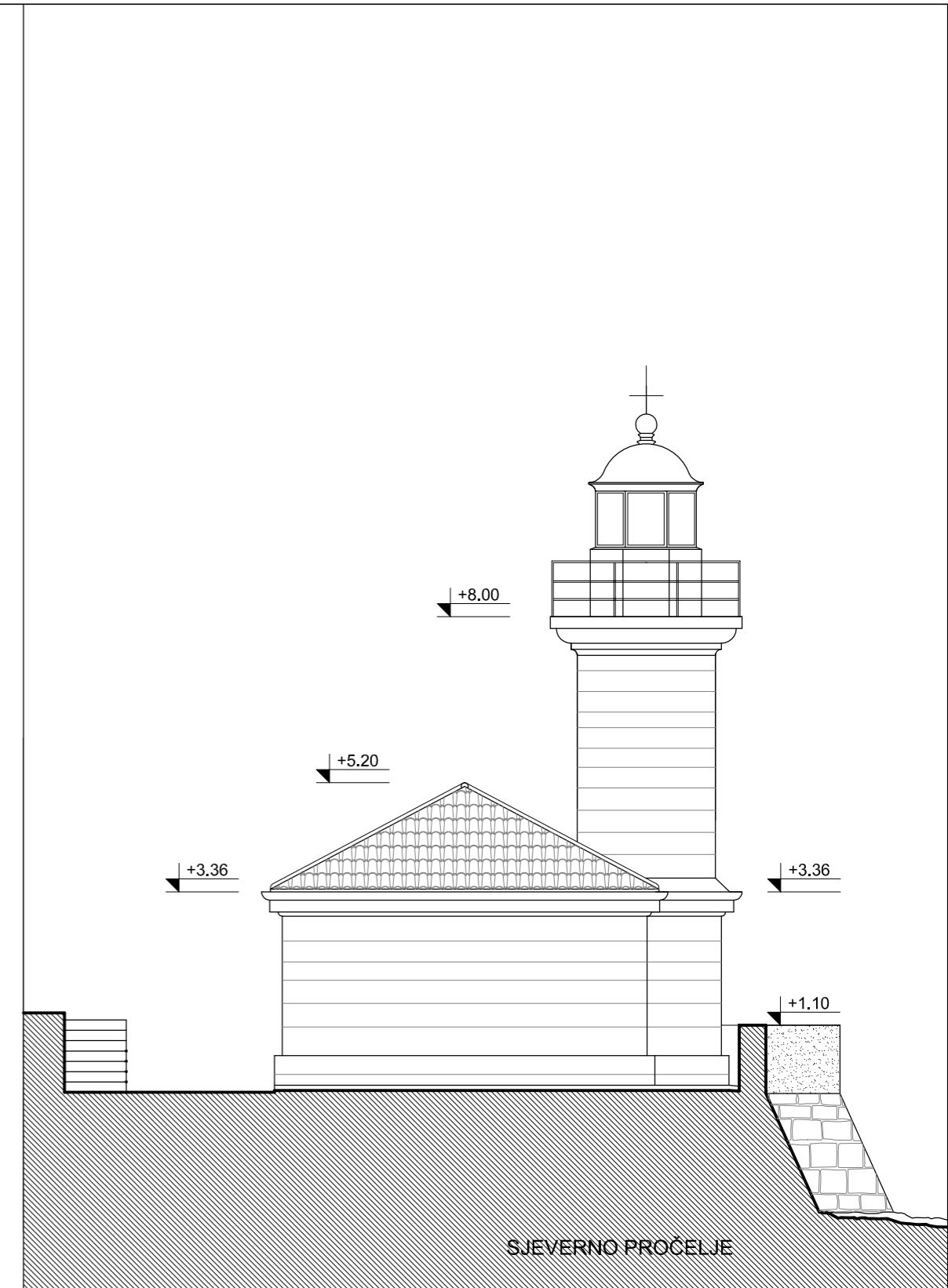
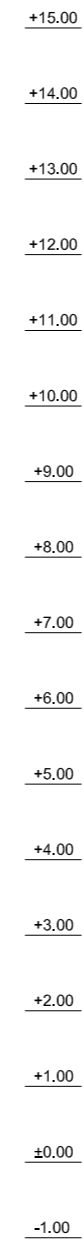
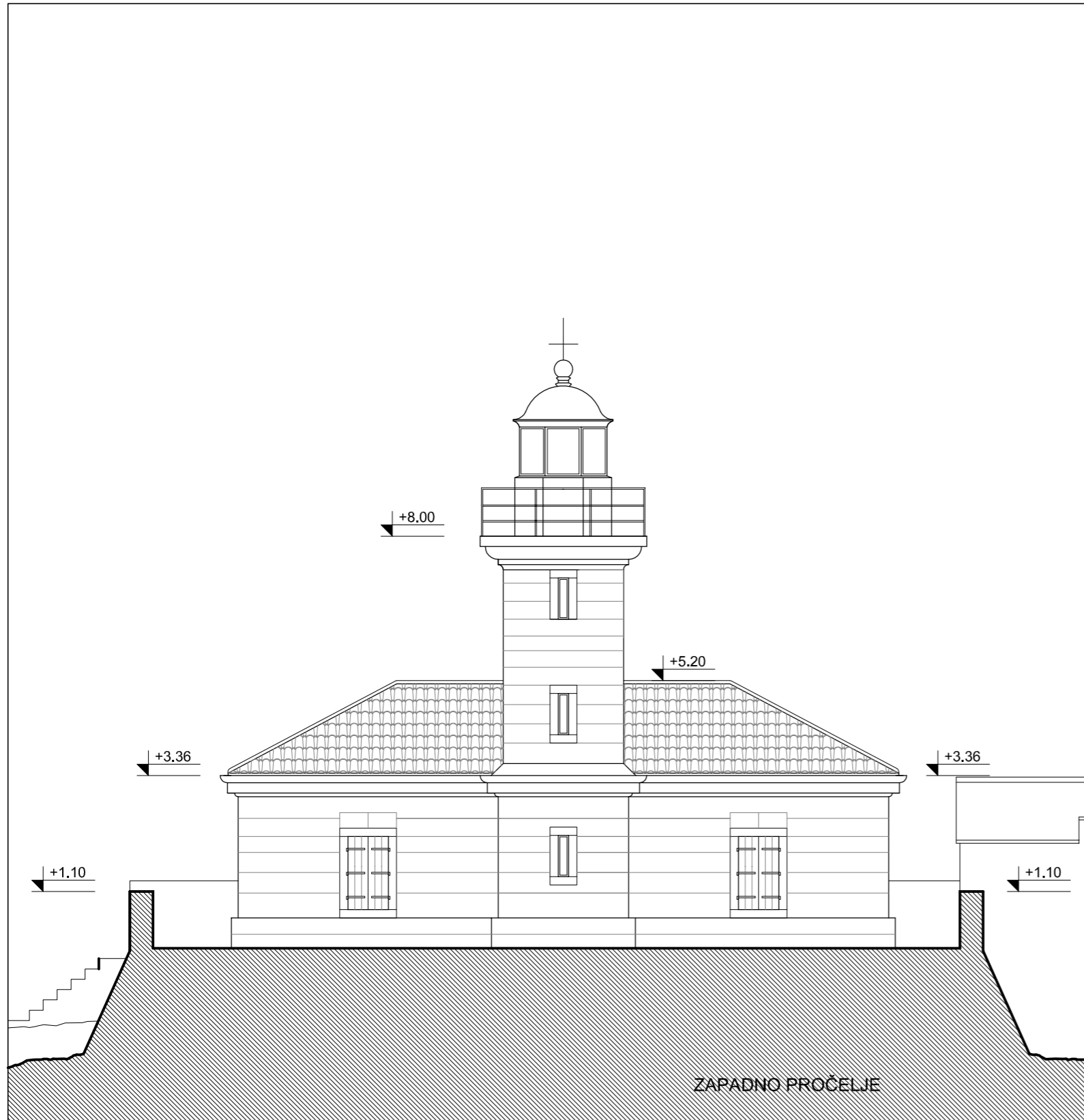

URED OVLAŠTENE
ARHITEKTICE
VLASTA MARČIĆ

INVESTITOR	PLOVPUT d.o.o. Obala Lazareta 1, Split, OIB 14480721492	
GRADEVINA	SVJETIONIK VNETAK - Unije	
LOKACIJA	Kat.čest.br. 16107 K.o. Unije	
FAZA	GLAVNI PROJEKT - sanacija	
SADRŽAJ	ZAPADNO I SJEVERNO PROČELJE	
Z.O.P. 01-22	T.D. 01-22	MJERILO 1:100

SVJETIONIK VNETAK - Unije
PROČELJA - sanacija

PROJEKTANT	VLASTA MARČIĆ dipl.ing.arh.	
SURADNIK	NIKOMIR GABELIĆ dipl. ing. arh.	
SPLIT, siječanj 2022.		List : 5

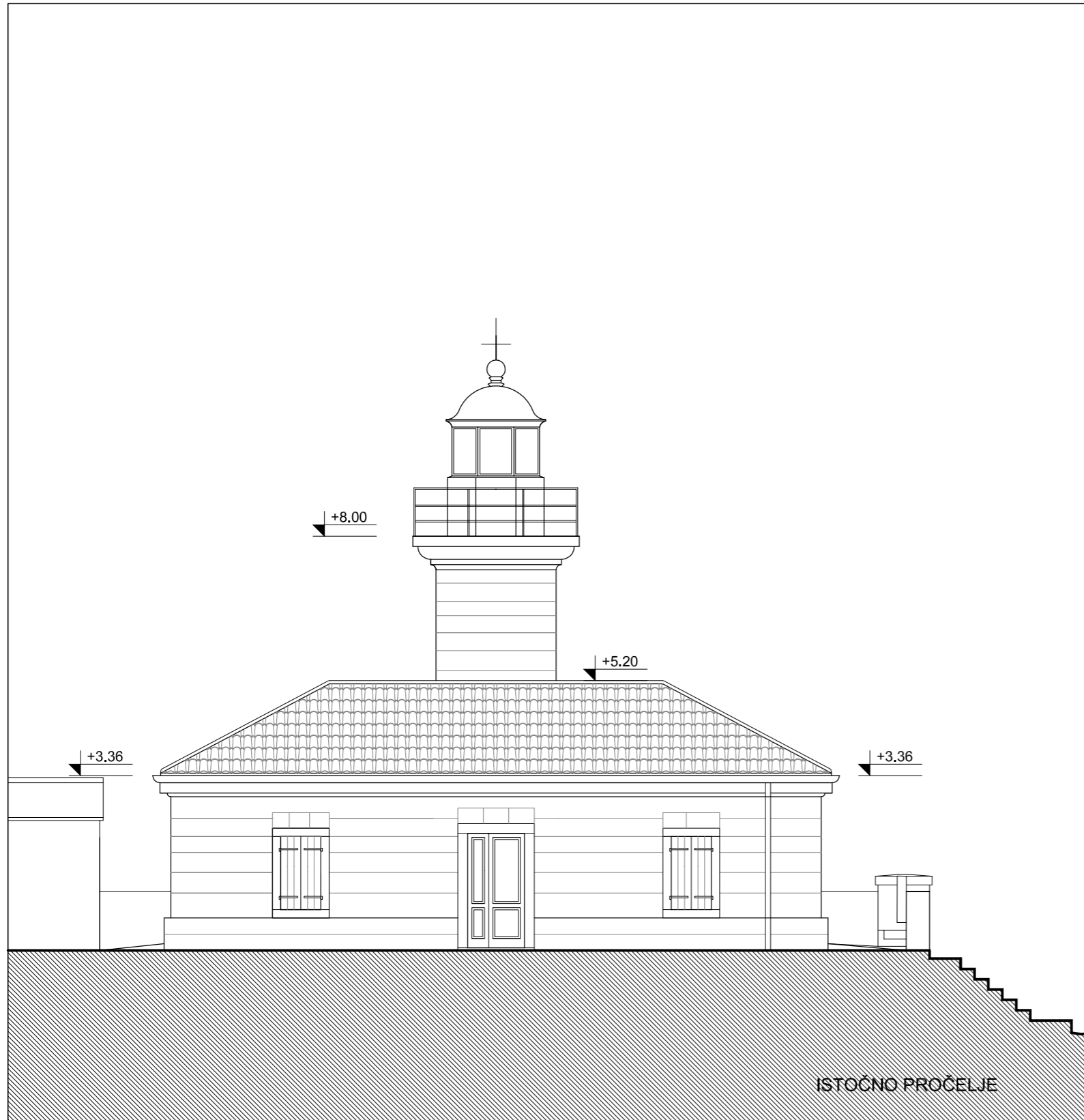

ISTOČNO PROČELJE

+15.00
+14.00
+13.00
+12.00
+11.00
+10.00
+9.00
+8.00
+7.00
+6.00
+5.00
+4.00
+3.00
+2.00
+1.00
±0.00
-1.00

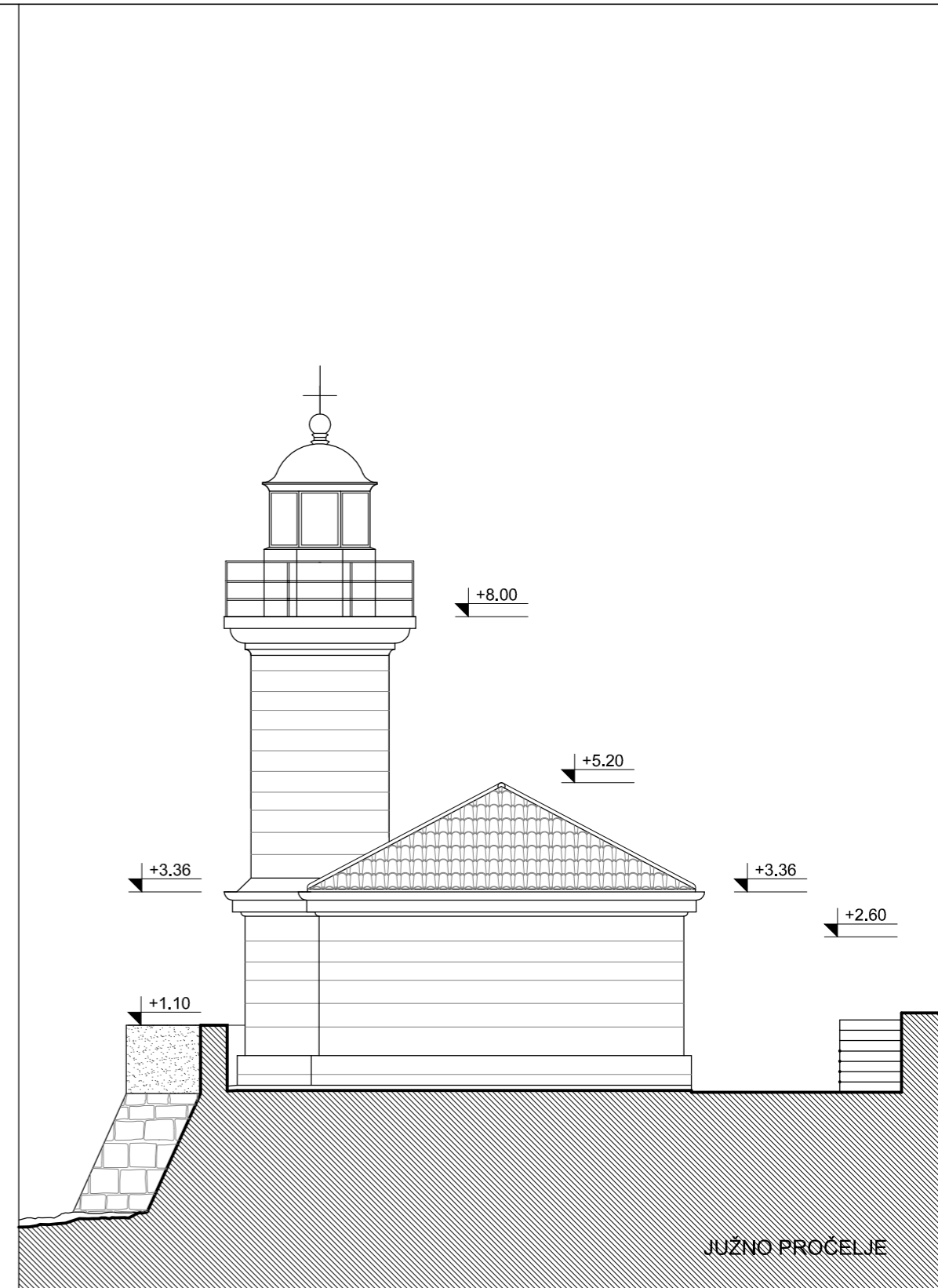

JUŽNO PROČELJE

URED OVLAŠTENE
ARHITEKTICE
VLASTA MARČIĆ

INVESTITOR	PLOVPUT d.o.o. Obala Lazareta 1, Split, OIB 14480721492	
GRADEVINA	SVJETIONIK VNETAK - Unije	
LOKACIJA	Kat.čest.br. 16107 K.o. Unije	
FAZA	GLAVNI PROJEKT - sanacija	
SADRŽAJ	ISTOČNO I JUŽNO PROČELJE	
Z.O.P. 01-22	T.D. 01-22	MJERILO 1:100

SVJETIONIK VNETAK - Unije
PROČELJA - sanacija

PROJEKTANT	VLASTA MARČIĆ dipl.ing.arh.	
SURADNIK	NIKOMIR GABELIĆ dipl. ing. arh.	
SPLIT, siječanj 2022.		List : 6

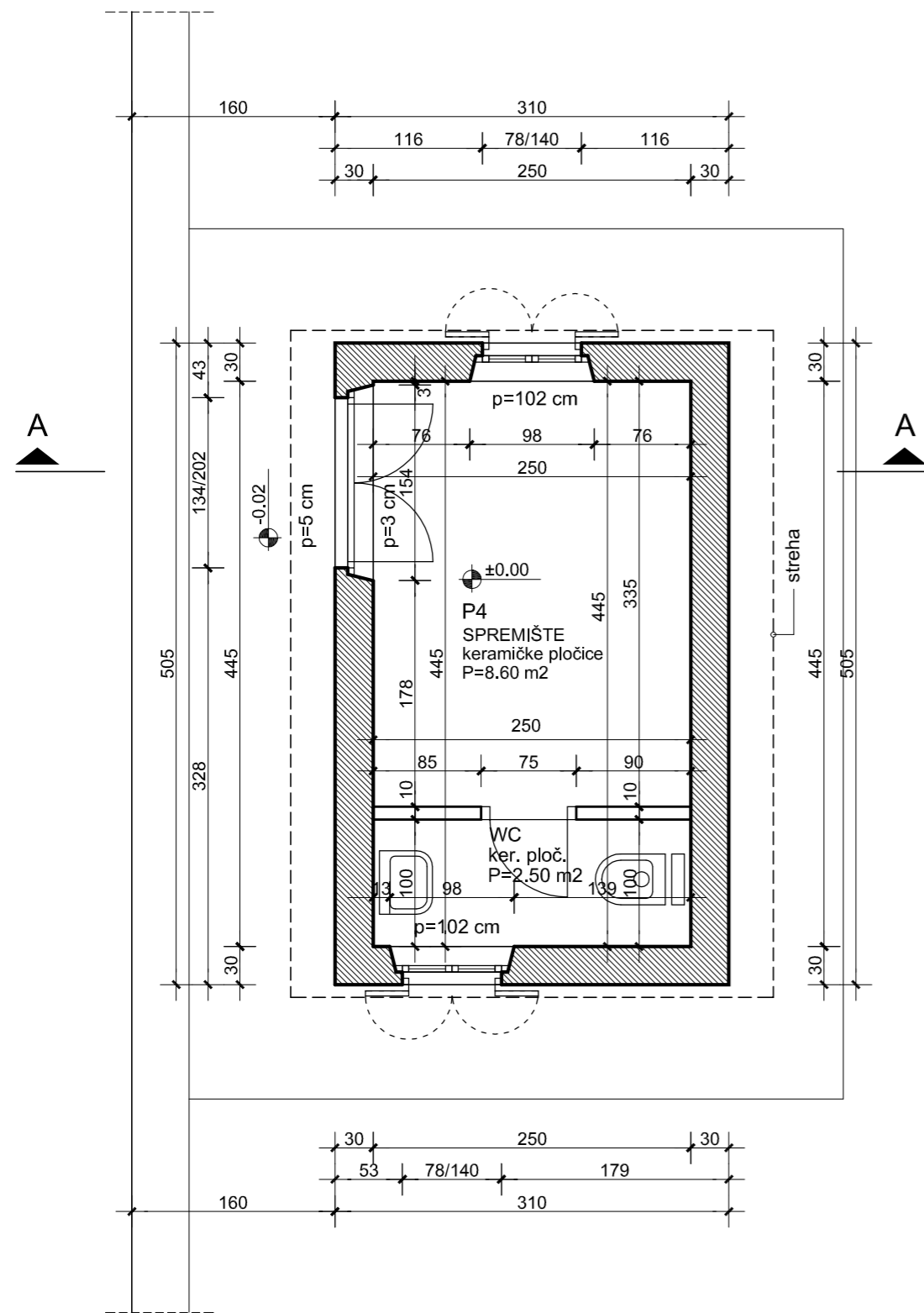

TLOCRT PRIZEMLJA

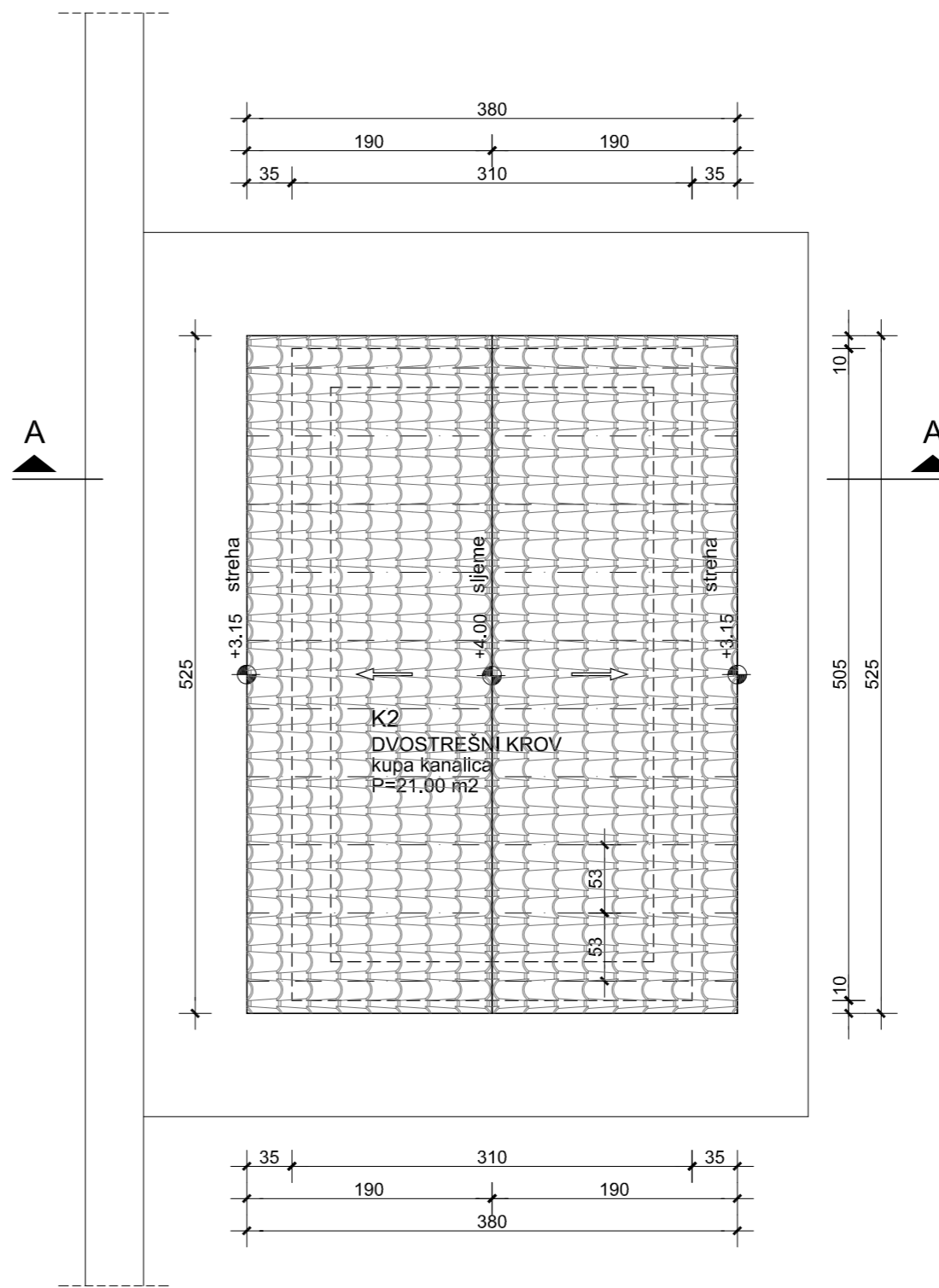

TLOCRT KROVA



SVJETIONIK VNETAK - Unije

POMOĆNA ZGRADA 1
TLOCRT PRIZEMLJA I KROVA
 sanacija

URED OVLAŠTENE
 ARHITEKTICE
 VLASTA MARČIĆ

INVESTITOR	PLOVPUT d.o.o. Obala lazareta 1, 21000 Split
GRAĐEVINA	SVJETIONIK VNETAK - Unije
LOKACIJA	Kat.čest.br. 16107 K.o. Unije
FAZA PROJEKTA	GLAVNI PROJEKT - sanacija
SADRŽAJ	TLOCRT PRIZEMLJA I KROVA
PROJEKTANT	VLASTA MARČIĆ dipl.ing.arh.

SURADNIK	NIKOMIR GABELIĆ dipl.ing.arh.	
Z.O.P. 01-22	T.D. 01-22	MJERILO 1:50
SPLIT, siječanj 2022.		List : 1

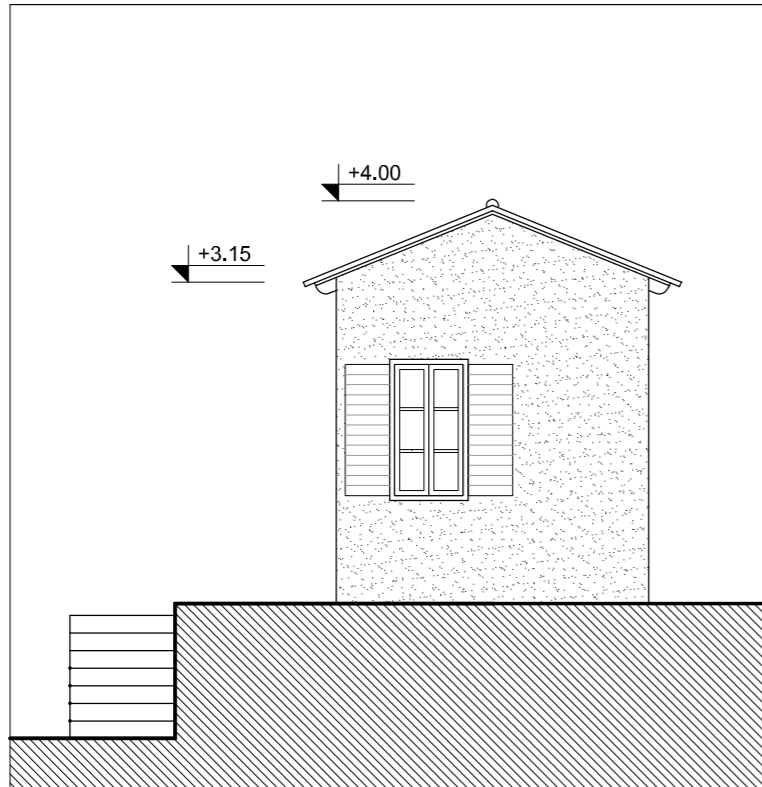

JUŽNO PROČELJE

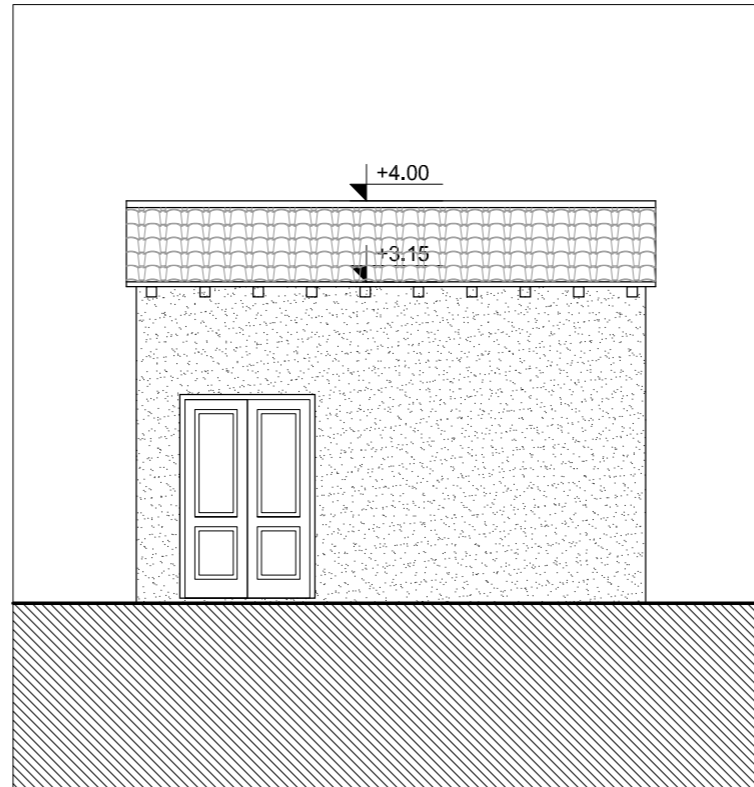

ZAPADNO PROČELJE

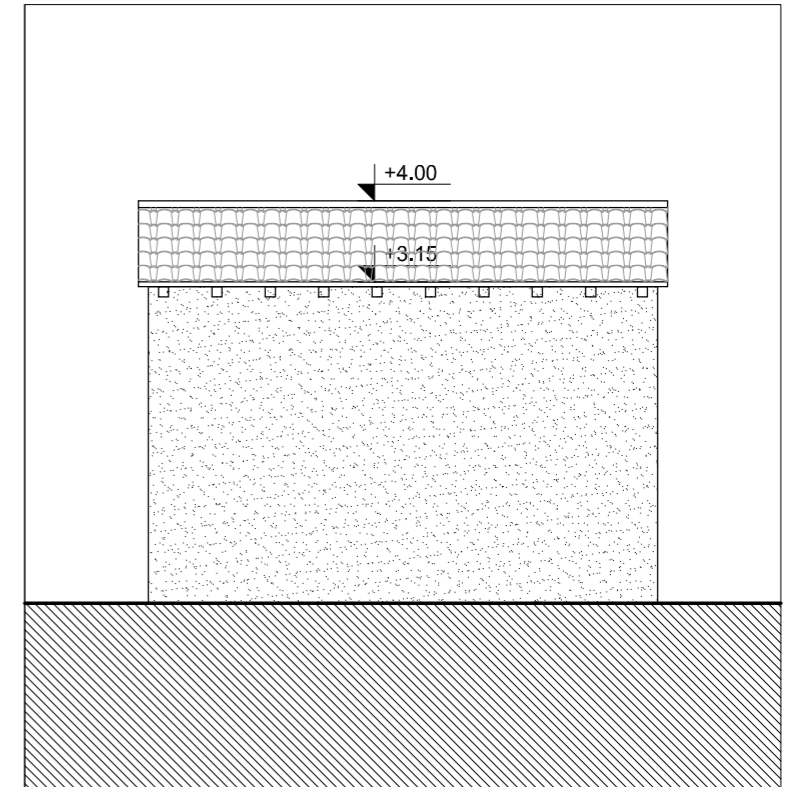

ISTOČNO PROČELJE

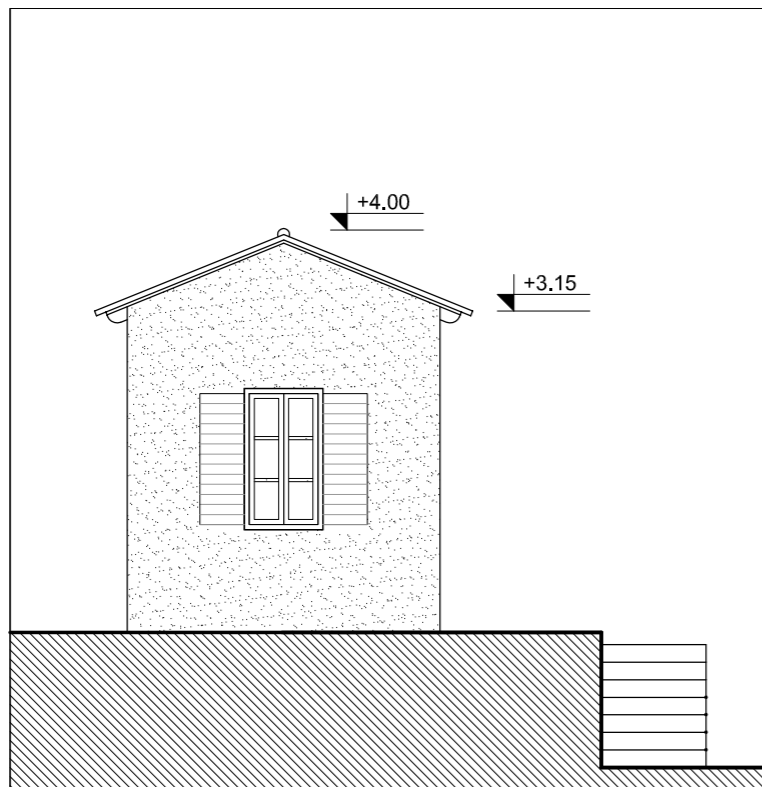

SJEVERNO PROČELJE

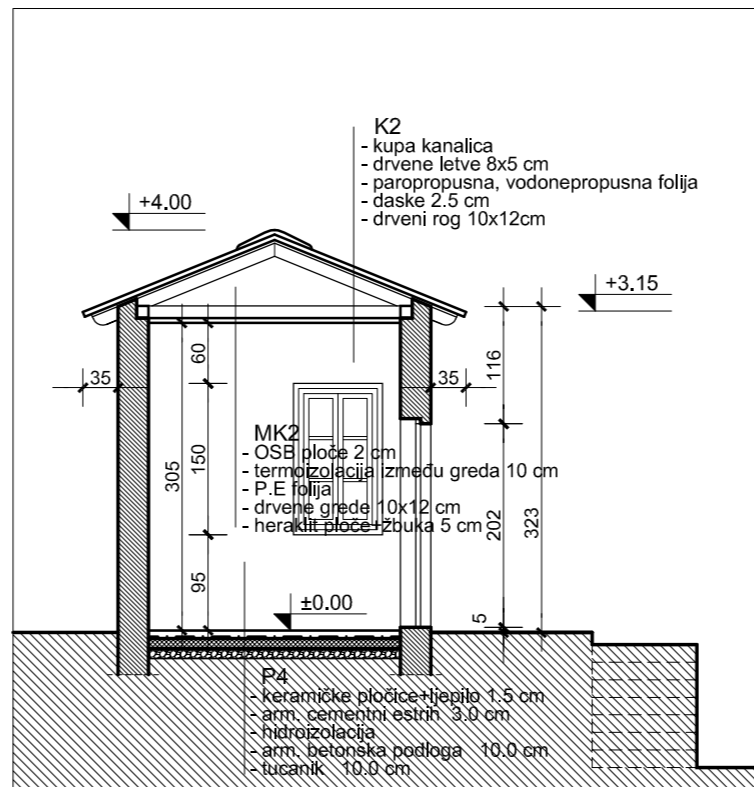

PRESJEK A-A

SVJETIONIK VNETAK - Unije
POMOĆNA ZGRADA 1
PRESJEK A-A, PROČELJA
sanacija

<p>URED OVLAŠTENE ARHITEKTICE VLASTA MARČIĆ</p>		
INVESTITOR	PLOVPUT d.o.o. Obala lazareta 1, 21000 Split	
GRAĐEVINA	SVJETIONIK VNETAK - Unije	
LOKACIJA	Kat.čest.br. 16107 K.o. Unije	
FAZA PROJEKTA	GLAVNI PROJEKT - sanacija	
SADRŽAJ	PRESJEK A-A, PROČELJA	
PROJEKTANT	VLASTA MARČIĆ dipl.ing.arh.	
<p>SURADNIK NIKOMIR GABELIĆ dipl.ing.arh.</p>		
Z.O.P. 01-22	T.D. 01-22	MJERILO 1:75
SPLIT, siječanj 2022.		List : 2

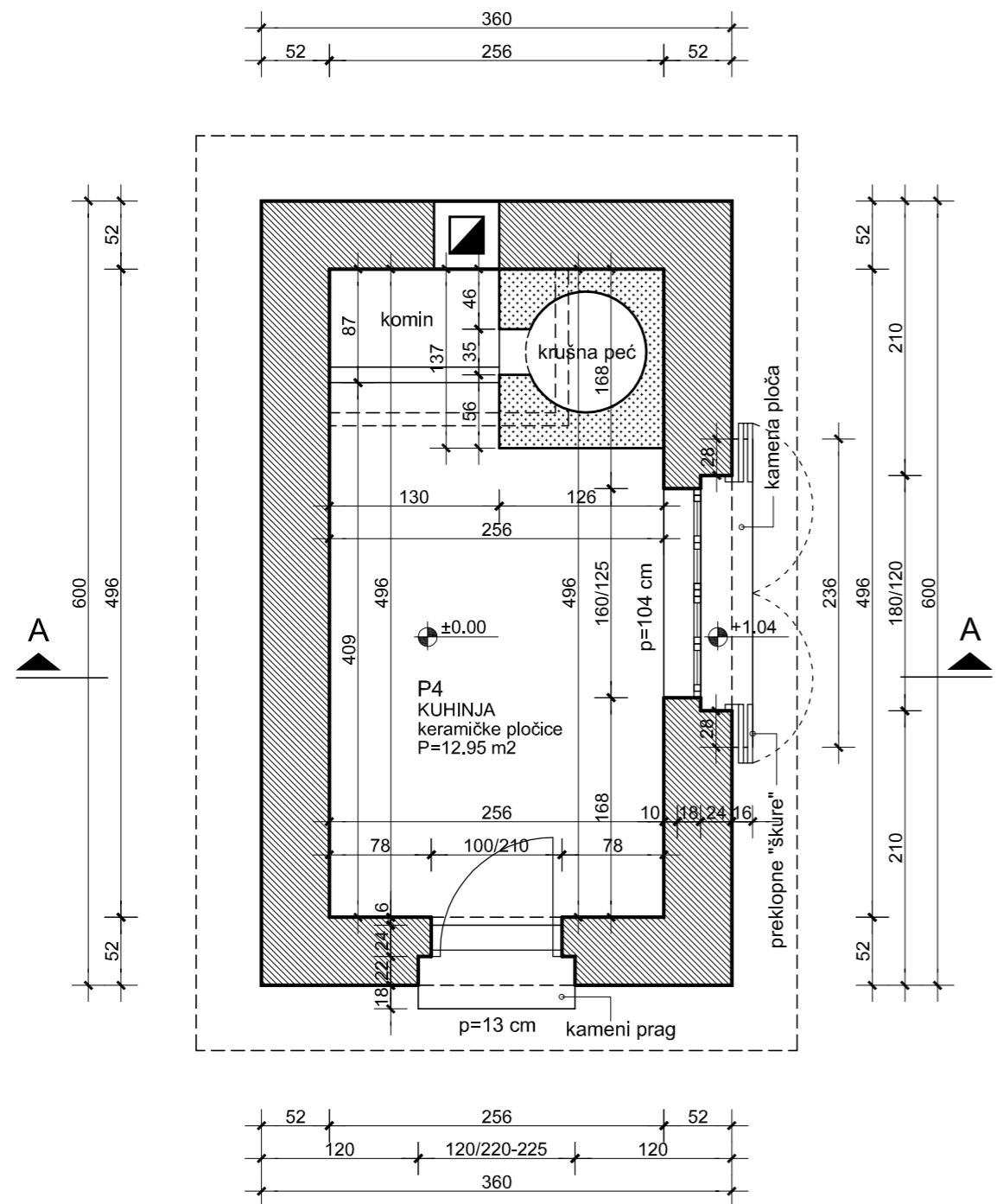

TLOCRT PRIZEMLJA

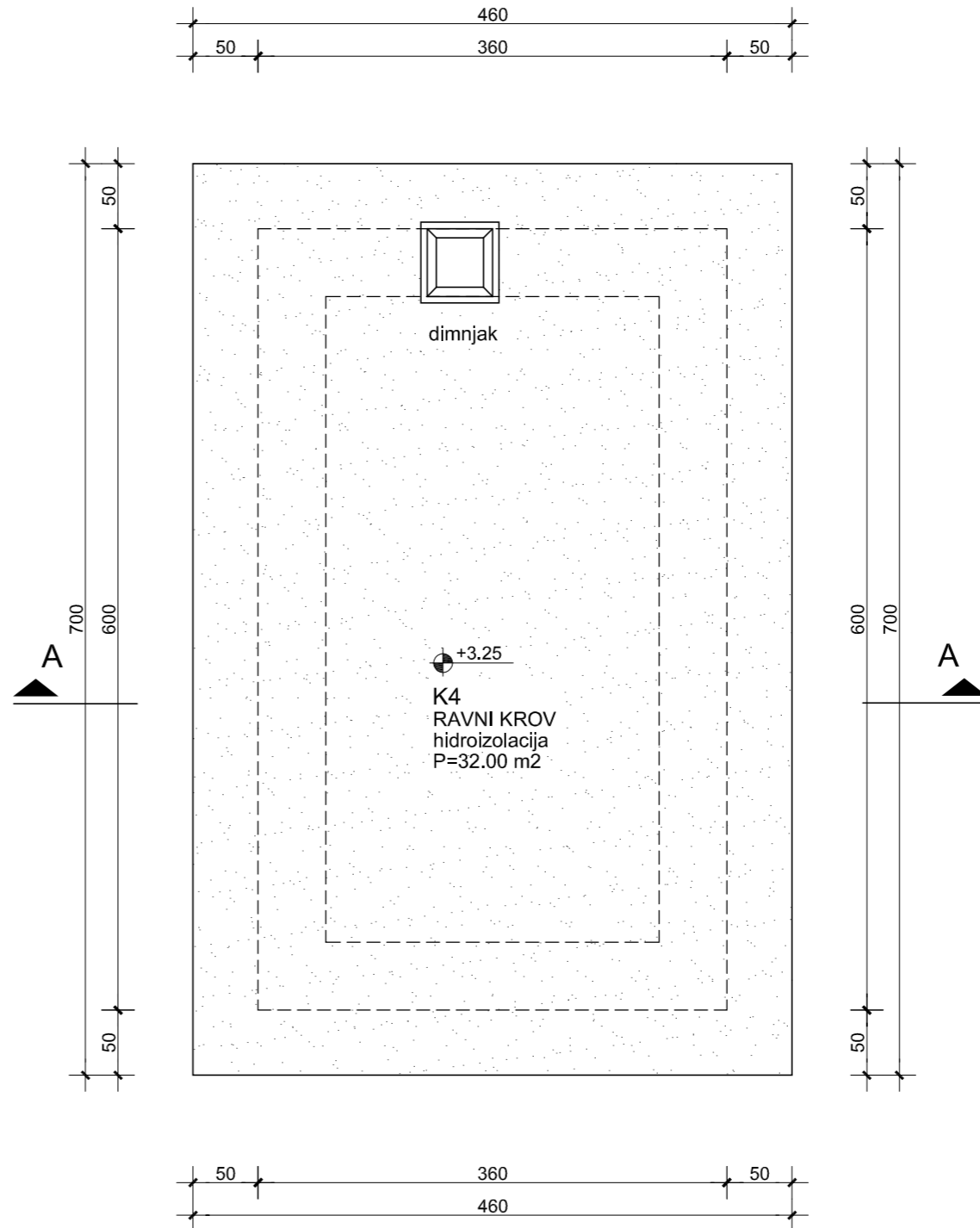

TLOCRT KROVA

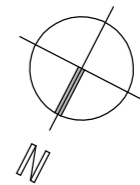

SVJETIONIK VNETAK - Unije

**POMOĆNA ZGRADA 2
TLOCRT PRIZEMLJA I KROVA
sanacija**

URED OVLAŠTENE
ARHITEKTICE
VLASTA MARČIĆ

INVESTITOR	PLOVPUT d.o.o. Obala lazareta 1, 21000 Split
GRAĐEVINA	SVJETIONIK VNETAK - Unije
LOKACIJA	Kat.čest.br. 16107 K.o. Unije
FAZA PROJEKTA	GLAVNI PROJEKT - sanacija
SADRŽAJ	TLOCRT PRIZEMLJA I KROVA
PROJEKTANT	VLASTA MARČIĆ dipl.ing.arh.

SURADNIK NIKOMIR GABELIĆ dipl.ing.arh.

Z.O.P. 01-22 T.D. 01-22 MJERILO 1:50

SPLIT, siječanj 2022. List : 1

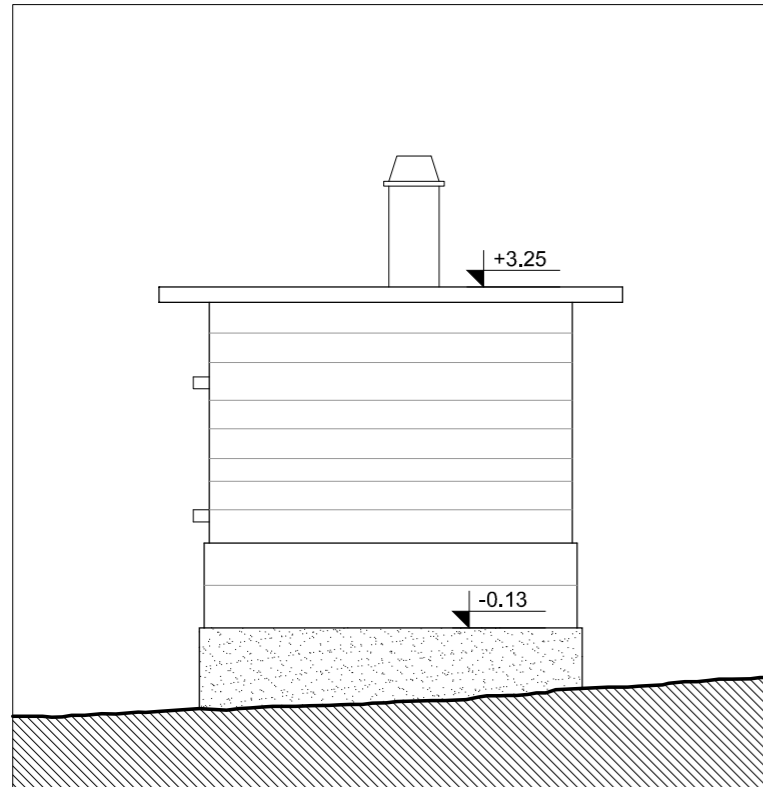

JUŽNO PROČELJE

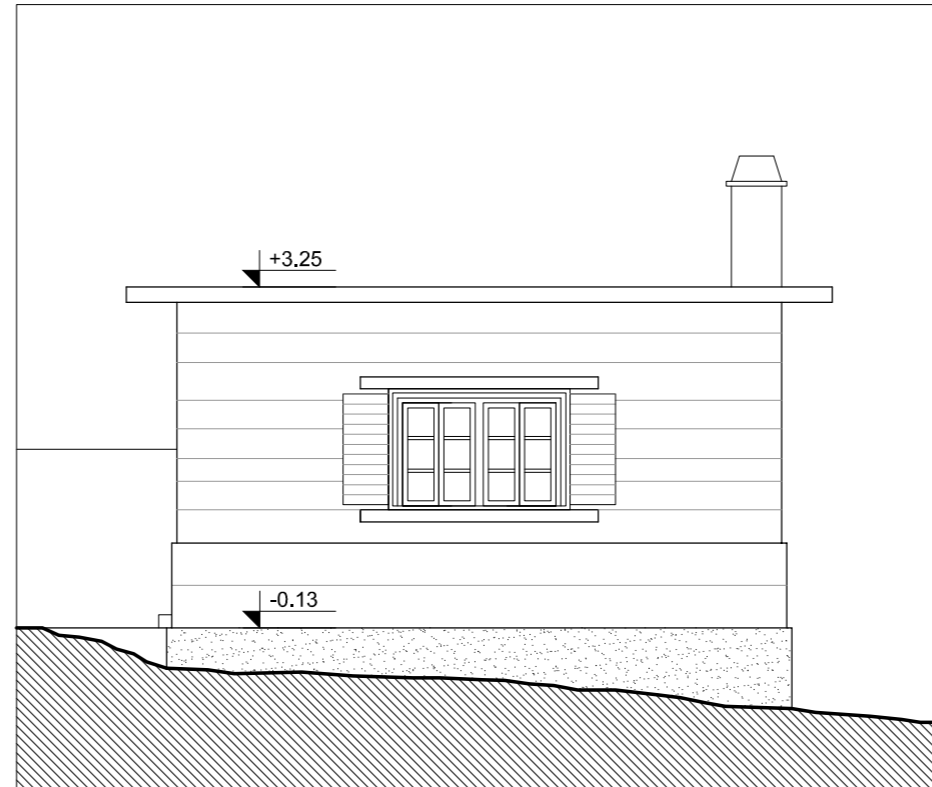

ZAPADNO PROČELJE

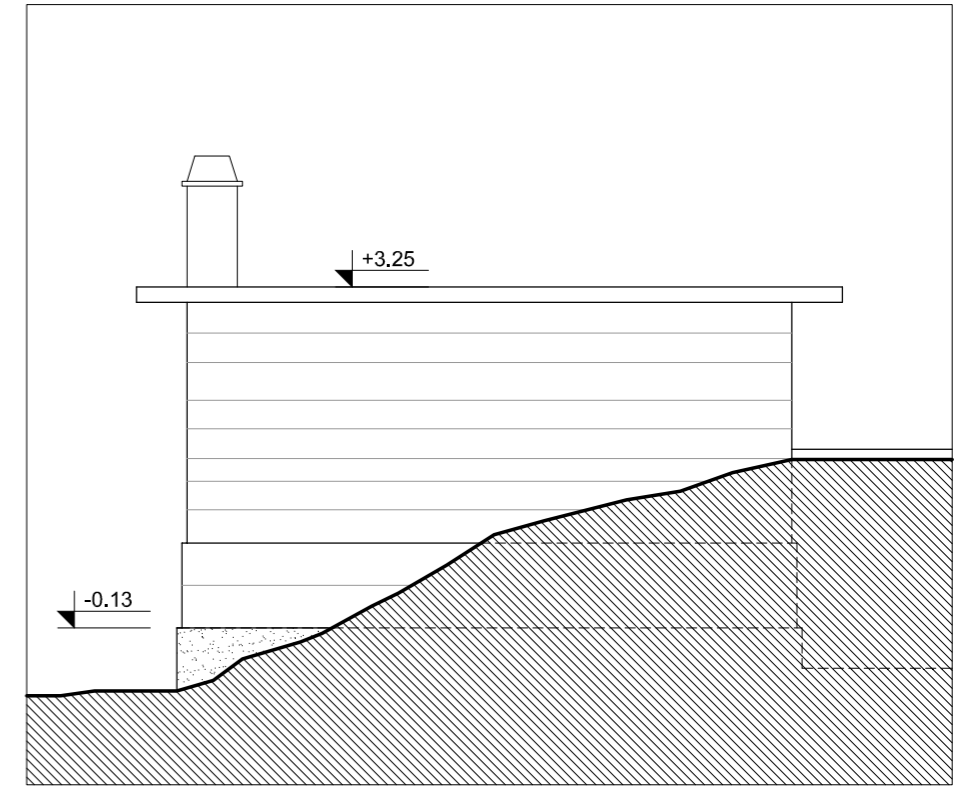

ISTOČNO PROČELJE

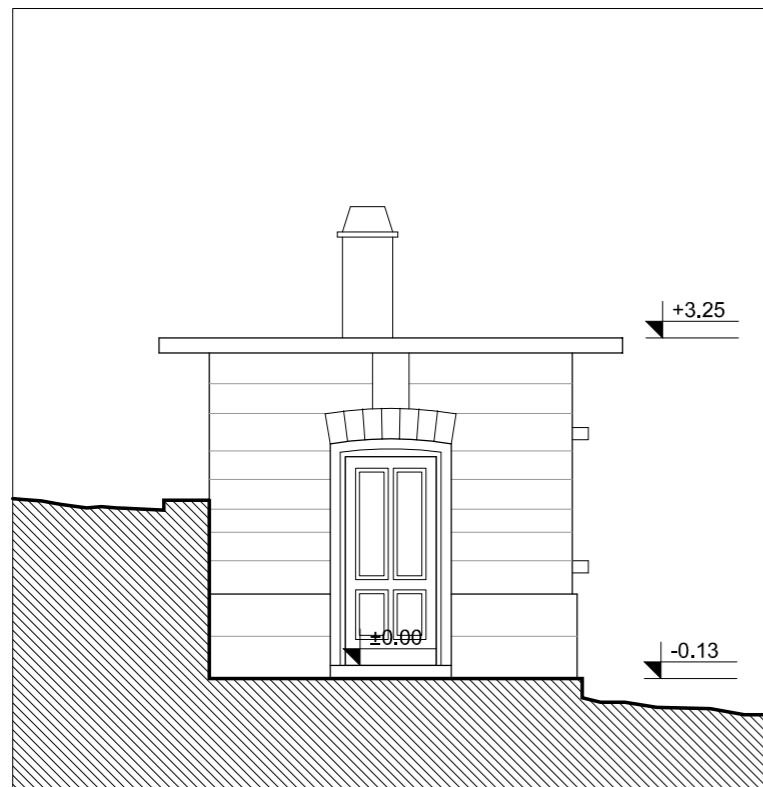

SJEVERNO PROČELJE

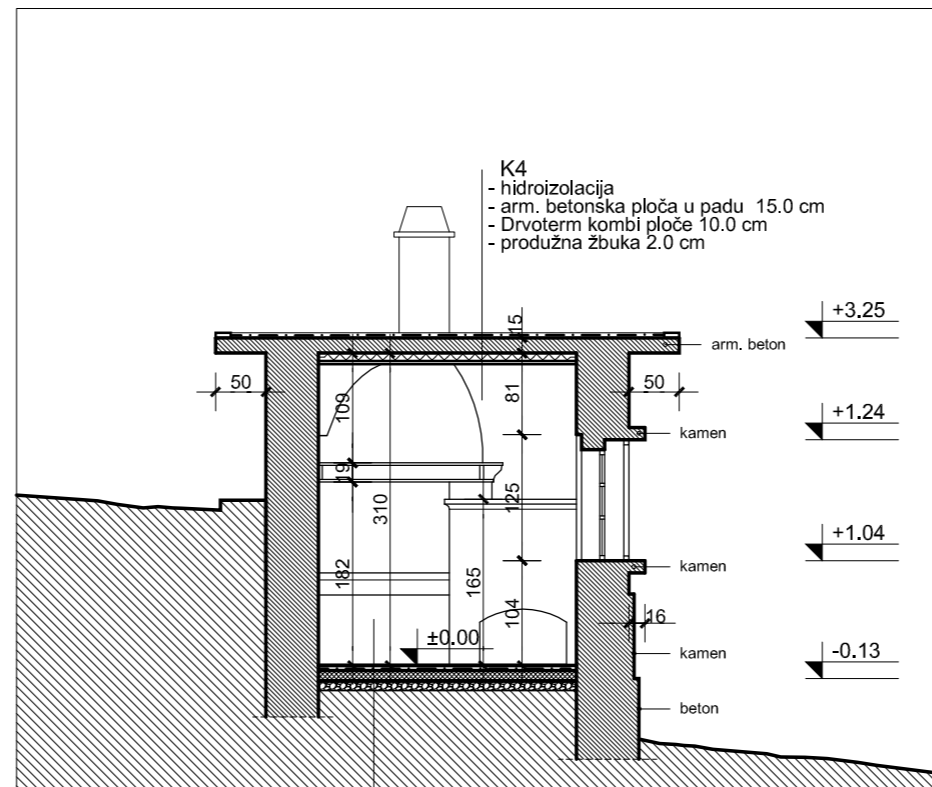

PRESJEK A-A

K4
 - hidroizolacija
 - arm. betonska ploča u padu 15.0 cm
 - Drvoterm kombi ploče 10.0 cm
 - produžna žbuka 2.0 cm

P4
 - keramičke pločice+ljepilo 1.5 cm
 - arm. cementni estrih 4.0 cm
 - hidroizolacija
 - arm. betonska podloga 10.0 cm
 - tucanik 10.0 cm

SVJETIONIK VNETAČ - Unije
POMOĆNA ZGRADA 2
PRESJEK A-A, PROČELJA
 sanacija

URED OVLAŠTENE ARHITEKTICE VLASTA MARČIĆ		
INVESTITOR	PLOVPUT d.o.o. Obala lazareta 1, 21000 Split	
GRAĐEVINA	SVJETIONIK VNETAČ - Unije	
LOKACIJA	Kat.čest.br. 16107 K.o. Unije	
FAZA PROJEKTA	GLAVNI PROJEKT - sanacija	
SADRŽAJ	PRESJEK A-A, PROČELJA	
PROJEKTANT	VLASTA MARČIĆ dipl.ing.arh.	
SURADNIK	NIKOMIR GABELIĆ dipl.ing.arh.	
Z.O.P. 01-22	T.D. 01-22	MJERILO 1:75
SPLIT, siječanj 2022.		List : 2

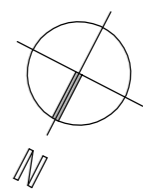
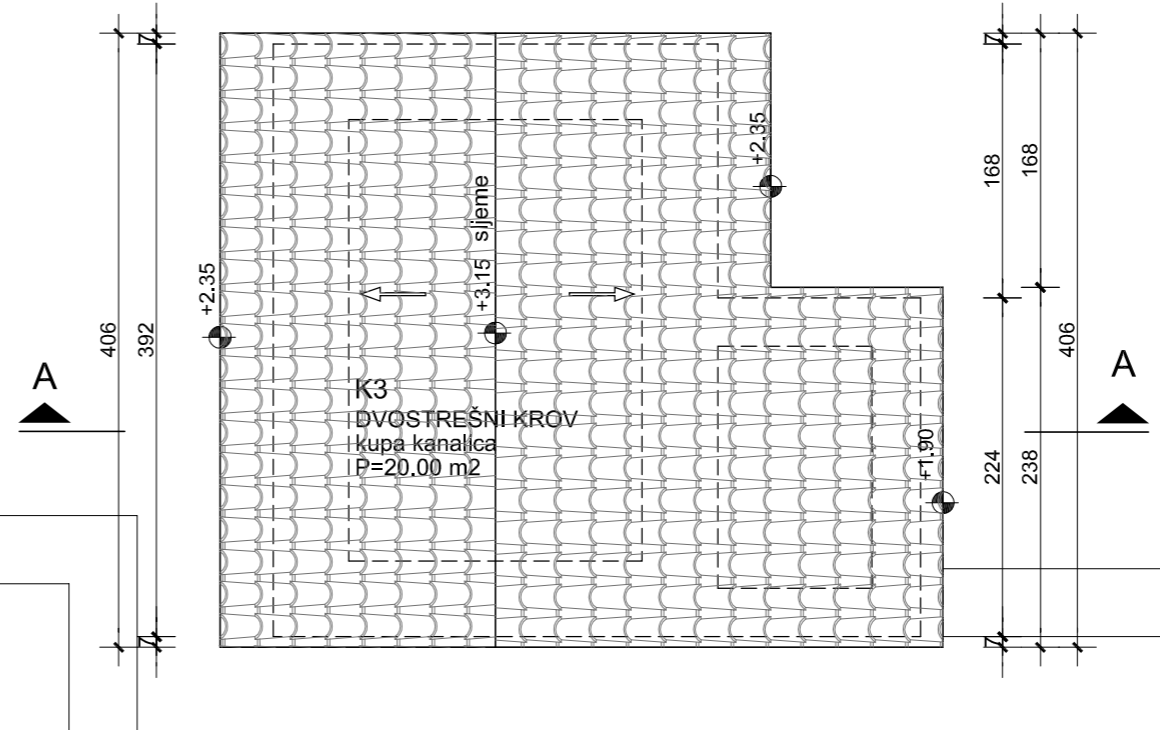
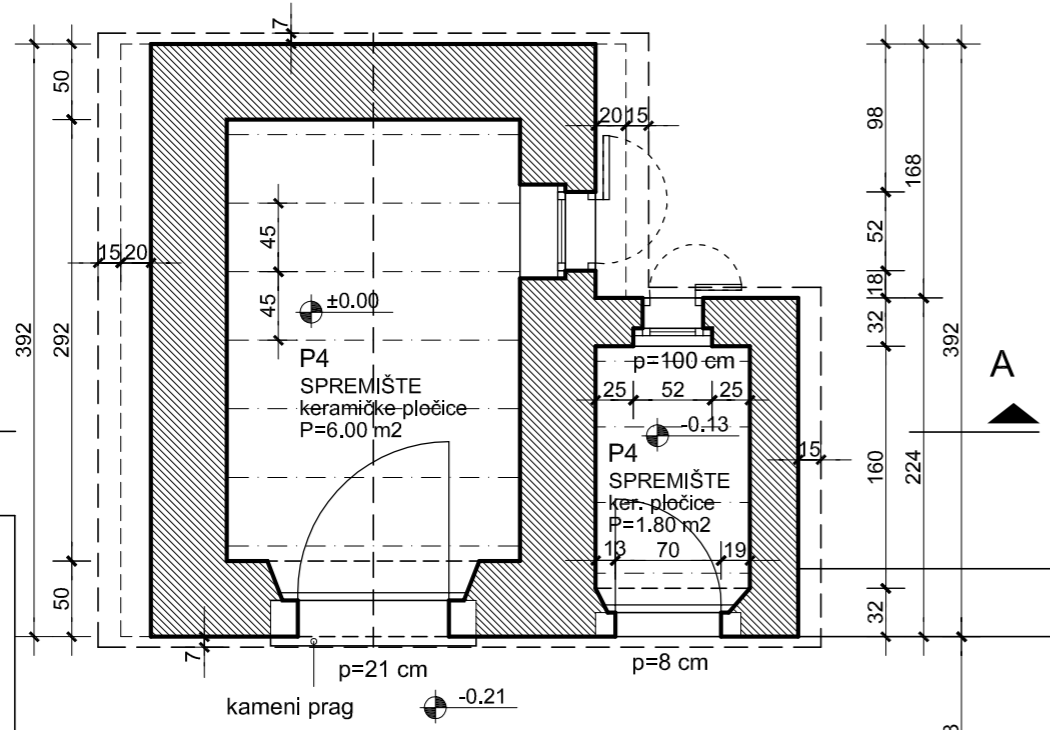
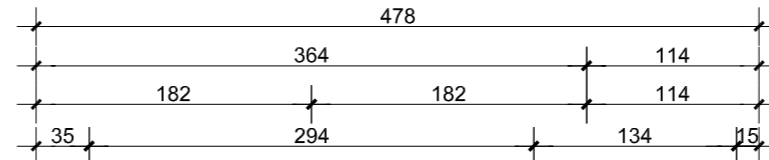
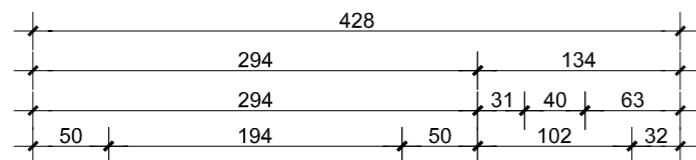

SVJETIONIK VNETAK - Unije

**POMOĆNA ZGRADA 3
TLOCRT PRIZEMLJA I KROVA
sanacija**

URED OVLAŠTENE
ARHITEKTICE
VLASTA MARČIĆ

INVESTITOR	PLOVPUT d.o.o. Obala lazareta 1, 21000 Split
GRAĐEVINA	SVJETIONIK VNETAK - Unije
LOKACIJA	Kat.čest.br. 16107 K.o. Unije
FAZA PROJEKTA	GLAVNI PROJEKT - sanacija
SADRŽAJ	TLOCRT PRIZEMLJA I KROVA
PROJEKTANT	VLASTA MARČIĆ dipl.ing.arh.

SURADNIK NIKOMIR GABELIĆ dipl.ing.arh.

Z.O.P. 01-22 T.D. 01-22 MJERILO 1:50

SPLIT, siječanj 2022. List : 1

TLOCRT PRIZEMLJA

TLOCRT KROVA

ZGRADA SVJETIONIKA

ZGRADA SVJETIONIKA

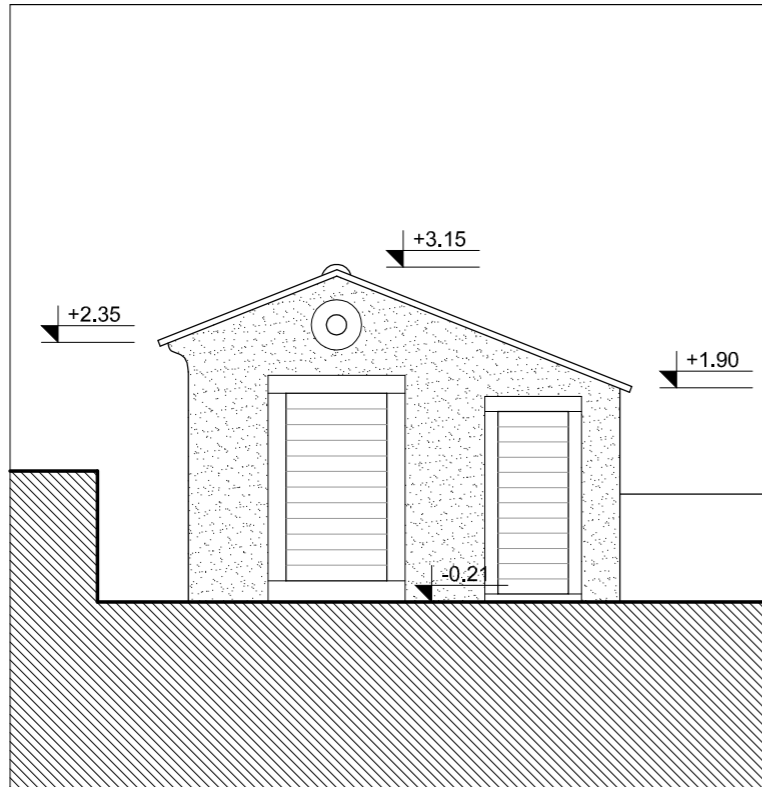

SJEVERNO PROČELJE

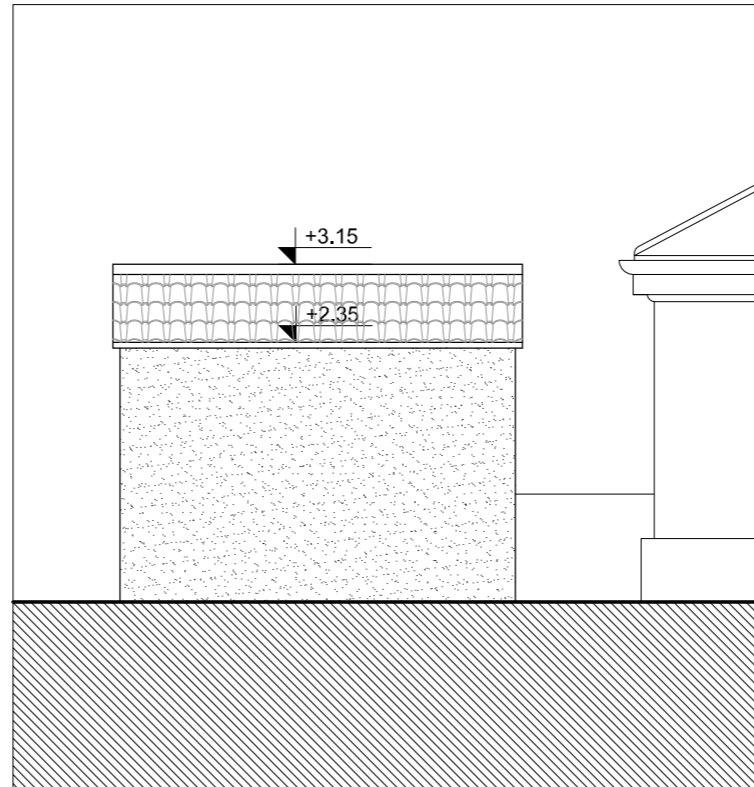

ISTOČNO PROČELJE

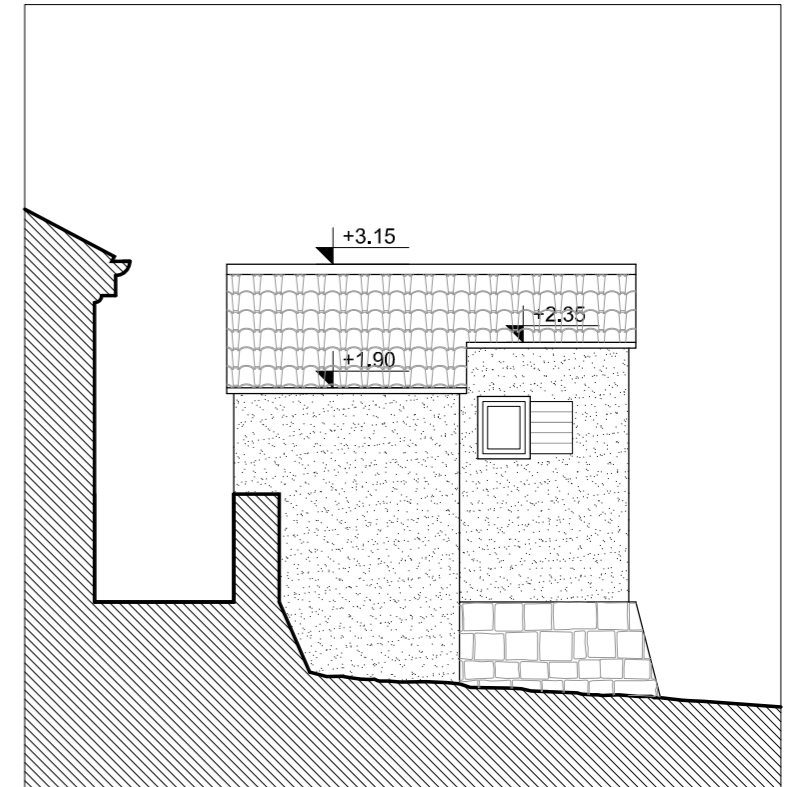

ZAPADNO PROČELJE

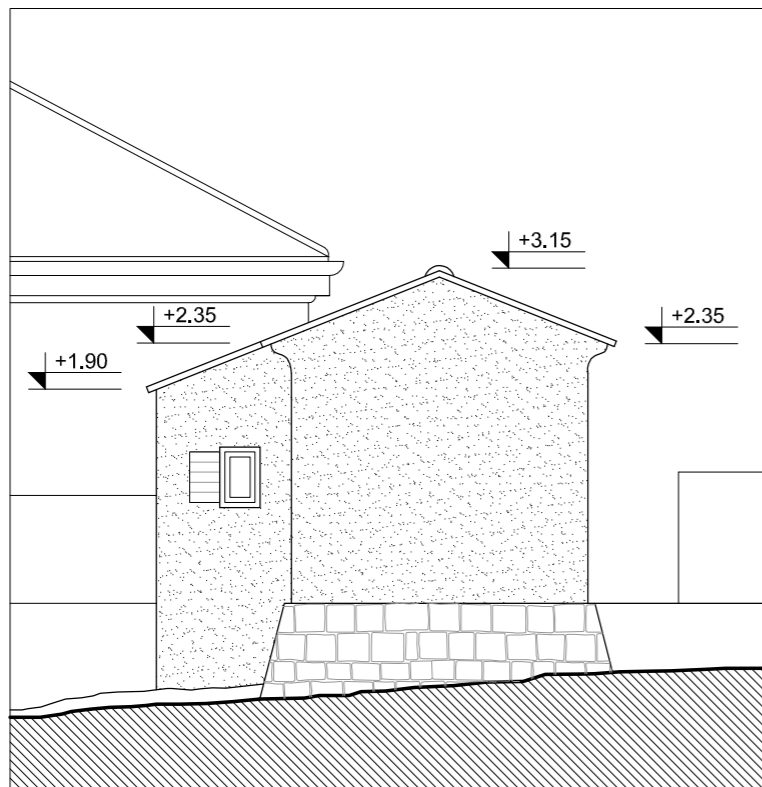

JUŽNO PROČELJE

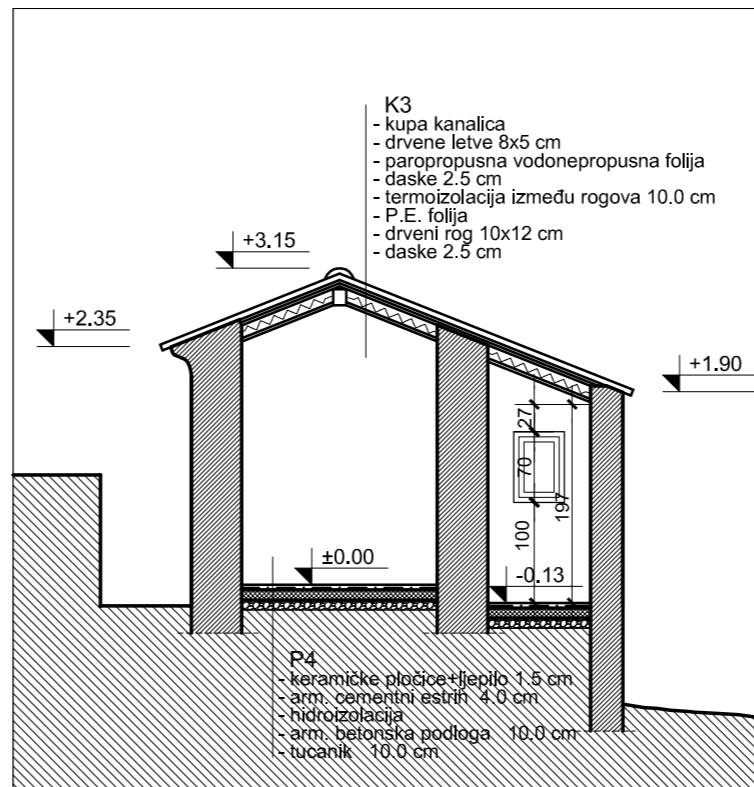

PRESJEK A-A

SVJETIONIK VNETAK - Unije
POMOĆNA ZGRADA 3
PRESJEK A-A, PROČELJA
sanacija

<p>URED OVLAŠTENE ARHITEKTICE VLASTA MARČIĆ</p>		
INVESTITOR	<p>PLOVPUT d.o.o. Obala lazareta 1, 21000 Split</p>	
GRAĐEVINA	<p>SVJETIONIK VNETAK - Unije</p>	
LOKACIJA	<p>Kat.čest.br. 16107 K.o. Unije</p>	
FAZA PROJEKTA	<p>GLAVNI PROJEKT - sanacija</p>	
SADRŽAJ	<p>PRESJEK A-A, PROČELJA</p>	
PROJEKTANT	<p>VLASTA MARČIĆ dipl.ing.arh.</p>	
<p>SURADNIK</p>		
<p>NIKOMIR GABELIĆ dipl.ing.arh.</p>		
Z.O.P. 01-22	T.D. 01-22	MJERILO 1:75
<p>SPLIT, siječanj 2022.</p>		<p>List : 2</p>